



SHARP

ePaper
EP-CA22

ELECTRONIC PAPER DISPLAY
AFFICHAGE PAPIER ÉLECTRONIQUE
PANTALLA DE PAPEL ELECTRÓNICO
ELEKTRONISCHES-PAPIER-DISPLAY



OPERATION MANUAL
MODE D'EMPLOI
MANUAL DE INSTRUCCIONES
BEDIENUNGSANLEITUNG

ENGLISH

FRANÇAIS

ESPAÑOL

DEUTSCH



ENGLISH E1
FRANÇAIS..... F1
ESPAÑOL S1
DEUTSCH D1



IMPORTANT:

To aid reporting in case of loss or theft, please record the product's model and serial numbers in the space provided. The numbers are located in the rear of the product.

Model No.:

Serial No.:

U.S.A. ONLY

FOR CUSTOMERS IN U.K.

IMPORTANT

The wires in this mains lead are coloured in accordance with the following code:

GREEN-AND-YELLOW:	Earth
BLUE:	Neutral
BROWN:	Live

As the colours of the wires in the mains lead of this apparatus may not correspond with the coloured markings identifying the terminals in your plug proceed as follows:

- The wire which is coloured GREEN-AND-YELLOW must be connected to the terminal in the plug which is marked by the letter **E** or by the safety earth \perp or coloured green or green-and-yellow.
- The wire which is coloured BLUE must be connected to the terminal which is marked with the letter **N** or coloured black.
- The wire which is coloured BROWN must be connected to the terminal which is marked with the letter **L** or coloured red.

Ensure that your equipment is connected correctly. If you are in any doubt consult a qualified electrician.

“WARNING: THIS APPARATUS MUST BE EARTHED.”

Supplier's Declaration of Conformity

SHARP ELECTRONIC PAPER DISPLAY, EP-CA22

This device complies with Part 15 of the FCC Rules. Operation is subject to the following two conditions: (1) This device may not cause harmful interference, and (2) this device must accept any interference received, including interference that may cause undesired operation.

Responsible Party:

SHARP ELECTRONICS CORPORATION
100 Paragon Drive, Montvale, NJ 07645
TEL: 1-800-BE-SHARP www.sharpusa.com

U.S.A. ONLY

This device complies with part 15 of the FCC Rules. Operation is subject to the following two conditions: (1) This device may not cause harmful interference, and (2) this device must accept any interference received, including interference that may cause undesired operation.

This transmitter must not be co-located or operated in conjunction with any other antenna or transmitter.

This equipment complies with FCC radiation exposure limits set forth for an uncontrolled environment and meets the FCC radio frequency (RF) Exposure Guidelines as this equipment has very low levels of RF energy.
But it is desirable that it should be installed and operated keeping the radiator at least 20cm or more away from person's body.

U.S.A. ONLY

This device contains licence-exempt transmitter(s)/receiver(s) that comply with Innovation, Science and Economic Development Canada's licence-exempt RSS(s).

Operation is subject to the following two conditions:

- (1) This device may not cause interference.
- (2) This device must accept any interference, including interference that may cause undesired operation of the device.

This equipment complies with ISED radiation exposure limits set forth for an uncontrolled environment and meets RSS-102 of the ISED radio frequency (RF) Exposure rules as this equipment has very low levels of RF energy.
But it is desirable that it should be installed and operated keeping the radiator at least 20cm or more away from person's body.

For indoor use only.

CANADA ONLY

L'émetteur/récepteur exempt de licence contenu dans le présent appareil est conforme aux CNR d'Innovation, Sciences et Développement économique Canada applicables aux appareils radio exempts de licence. L'exploitation est autorisée aux deux conditions suivantes :

- 1) L'appareil ne doit pas produire de brouillage;
- 2) L'appareil doit accepter tout brouillage radioélectrique subi, même si le brouillage est susceptible d'en compromettre le fonctionnement.

Cet équipement est conforme aux limites d'exposition aux rayonnements énoncées pour un environnement non contrôlé et respecte les règles d'exposition aux fréquences radioélectriques (RF) CNR-102 de l'ISDE puisque cet appareil a une niveau très bas d'énergie RF.

Cependant, il est souhaitable qu'il devrait être installé et utilisé en gardant une distance de 20 cm ou plus entre le radiateur et le corps humain.

Pour usage intérieur seulement.

CANADA SEULEMENT

WARNING

- **INGESTION HAZARD:** This product contains a button cell or coin battery.
- **DEATH** or serious injury can occur if ingested.
- A swallowed button cell or coin battery can cause **Internal Chemical Burns** in as little as **2 hours**.
- **KEEP** new and used batteries **OUT OF REACH of CHILDREN**
- **Seek immediate medical attention** if a battery is suspected to be swallowed or inserted inside any part of the body.





- Remove and immediately recycle or dispose of used batteries according to local regulations and keep away from children. Do NOT dispose of batteries in household trash or incinerate.
- Even used batteries may cause severe injury or death.
- Call a local poison control center for treatment information.
- The compatible battery type: CR2032
- The nominal battery voltage: 3V
- Non-rechargeable batteries are not to be recharged.
- Do not force discharge, recharge, disassemble, heat above 122°F (50°C) or incinerate. Doing so may result in injury due to venting, leakage or explosion resulting in chemical burns.
- This product contains non-replaceable batteries.

U.S.A. ONLY

IMPORTANT INFORMATION

WARNING: TO REDUCE THE RISK OF FIRE OR ELECTRIC SHOCK, DO NOT EXPOSE THIS PRODUCT TO RAIN OR MOISTURE.

ENGLISH

	CAUTION RISK OF ELECTRIC SHOCK DO NOT OPEN	
CAUTION: TO REDUCE THE RISK OF ELECTRIC SHOCK, DO NOT REMOVE COVER. NO USER-SERVICEABLE PARTS INSIDE. REFER SERVICING TO QUALIFIED SERVICE PERSONNEL.		



The lightning flash with arrowhead symbol, within a triangle, is intended to alert the user to the presence of uninsulated "dangerous voltage" within the product's enclosure that may be of sufficient magnitude to constitute a risk of electric shock to persons.



The exclamation point within a triangle is intended to alert the user to the presence of important operating and maintenance (servicing) instructions in the literature accompanying the product.

WARNING: FCC Regulations state that any unauthorized changes or modifications to this equipment not expressly approved by the manufacturer could void the user's authority to operate this equipment.

NOTE:

This equipment has been tested and found to comply with the limits for a Class B digital device, pursuant to Part 15 of the FCC Rules. These limits are designed to provide reasonable protection against harmful interference in a residential installation.

This equipment generates, uses and can radiate radio frequency energy and, if not installed and used in accordance with the instructions, may cause harmful interference to radio communications. However, there is no guarantee that interference will not occur in a particular installation.

If this equipment does cause harmful interference to radio or television reception, which can be determined by turning the equipment off and on, the user is encouraged to try to correct the interference by one or more of the following measures:

- Reorient or relocate the receiving antenna.
- Increase the separation between the equipment and receiver.
- Connect the equipment into an outlet on a circuit different from that to which the receiver is connected.
- Consult the dealer or an experienced radio/TV technician for help.

This product utilizes a CR coin Lithium battery which contains a Perchlorate material. Special handling for this material may apply. See www.dtsc.ca.gov/hazardouswaste/perchlorate.

U.S.A. ONLY

To maintain compliance with EMC regulations, use shielded USB cable.







DEAR SHARP CUSTOMER

Thank you for your purchase of a SHARP product. To ensure safety and many years of trouble-free operation of your product, please read the Safety Precautions carefully before using this product.

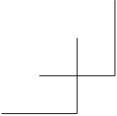
SAFETY PRECAUTIONS

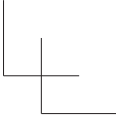
Electricity is used to perform many useful functions, but it can also cause personal injuries and property damage if improperly handled. This product has been engineered and manufactured with the highest priority on safety. However, improper use can result in electric shock and/or fire. In order to prevent potential danger, please observe the following instructions when installing, operating and cleaning the product. To ensure your safety and prolong the service life of your product, please read the following precautions carefully before using the product.

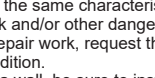
1. Read instructions — All operating instructions must be read and understood before the product is operated.
2. Keep this manual in a safe place — These safety and operating instructions must be kept in a safe place for future reference.
3. Observe warnings — All warnings on the product and in the instructions must be observed closely.

- 
- 
- 
4. Follow instructions — All operating instructions must be followed.
 5. Cleaning — Unplug the power cord from the power outlet before cleaning the product. Use a dry cloth to clean the product. Do not use liquid cleaners or aerosol cleaners. Do not use dirty cloths. Doing so may damage the product.
 6. Attachments — Do not use attachments not recommended by the manufacturer. Use of inadequate attachments can result in accidents.
 7. Water and moisture — Do not use the product near water. Do not install the product in a place where water may splash onto it. Be careful of equipment which drains water such as an air-conditioner.
 8. Ventilation — The vents and other openings in the cabinet are designed for ventilation. Do not cover or block these vents and openings since insufficient ventilation can cause overheating and/or shorten the life of the product. Do not place the product on a sofa, rug or other similar surface, since they can block ventilation openings. Do not place the product in an enclosed place such as a bookcase or rack, unless proper ventilation is provided or the manufacturer's instructions are followed.
 9. Power cord protection — The power cords must be routed properly to prevent people from stepping on them or objects from resting on them.
 10. The screen used in this product is made of glass. Therefore, it can break when the product is dropped or applied with impact. Be careful not to be injured by broken glass pieces in case the screen breaks.
 11. Overloading — Do not overload power outlets or extension cords. Overloading can cause fire or electric shock.
 12. Entering of objects and liquids — Never insert an object into the product through vents or openings. High voltage flows in the product, and inserting an object can cause electric shock and/or short internal parts.
For the same reason, do not spill water or liquid on the product.
 13. Servicing — Do not attempt to service the product yourself. Removing covers can expose you to high voltage and other dangerous conditions. Request a qualified service person to perform servicing.
 14. Repair — If any of the following conditions occurs, unplug the power cord, and request a qualified service person to perform repairs.
 - a. When the power cord or plug is damaged.
 - b. When a liquid was spilled on the product or when objects have fallen into the product.
 - c. When the product has been exposed to rain or water.
 - d. When the product does not operate properly as described in the operating instructions.
Do not touch the controls other than those described in the operating instructions. Improper adjustment of controls not described in the instructions can cause damage, which often requires extensive adjustment work by a qualified technician.
 - e. When the product has been dropped or damaged.
 - f. When the product displays an abnormal condition. Any noticeable abnormality in the product indicates that the product needs servicing.
 15. Replacement parts — In case the product needs replacement parts, make sure that the service person uses replacement parts specified by the manufacturer, or those with the same characteristics and performance as the original parts. Use of unauthorized parts can result in fire, electric shock and/or other danger.
 16. Safety checks — Upon completion of service or repair work, request the service technician to perform safety checks to ensure that the product is in proper operating condition.
 17. Wall mounting — When mounting the product on a wall, be sure to install the product according to the method recommended by the manufacturer.
 18. Heat sources — Keep the product away from heat sources such as radiators, heaters, stoves and other heat-generating products (including amplifiers).
 19. Batteries — This monitor has a built-in coin battery for the clock. Incorrect use of batteries may cause the batteries to burst or ignite. And leak flammable liquid or gas. In order to avoid these problems, make sure to observe the precautions below:
 - Do not leave this monitor in a place with high temperatures or high humidity.
 - Do not dispose of this monitor in water or fire, or mechanically crush, cut or modify it.
 20. Usage of the monitor must not be accompanied by fatal risks or dangers that, could lead directly to death, personal injury, severe physical damage or other loss, including nuclear reaction control in nuclear facility, medical life support system, and missile launch control in a weapon system.
 21. Do not stay in contact with the parts of the product or the AC adapter that become hot for long periods of time. Doing so may result in low-temperature burns.
 22. Do not modify this product.
- 
- 
- 



WARNING:

An apparatus with CLASS I construction shall be connected to a MAIN socket outlet with a protective earthing connection.

This product is designed for commercial application only and as such it falls outside the scope of Regulation (EU) 2023/826 laying down ecodesign requirements for off mode, standby mode, and networked standby energy consumption. Sharp do not recommend the product for domestic application and will not accept any liability for such use.

STABILITY HAZARD

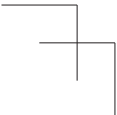
If a monitor is not positioned in a sufficiently stable location, it can be potentially hazardous due to falling. Many injuries, particularly to children, can be avoided by taking simple precautions such as:

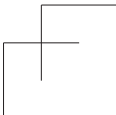
- Using fixing devices like wall mount brackets recommended by the manufacturer.
 - Only using furniture that can safely support the monitor.
 - Ensuring the monitor is not overhanging the edge of the supporting furniture.
 - Not placing the monitor on tall furniture (for example, cupboards or bookcases) without anchoring both the furniture and the monitor to a suitable support.
 - Not standing the monitors on cloth or other materials placed between the monitor and supporting furniture.
 - Educating children about the dangers of climbing on furniture to reach the monitor or its controls.
 - This equipment is not suitable for use in locations where children are likely to be present unsupervised.
- 
- 
- 

Especially for child safety

- Don't allow children to climb on or play with the monitor.
- Don't place the monitor on furniture that can easily be used as steps, such as a chest of drawers.
- Remember that children can become excited while watching a program, especially on a "larger than life" monitor. Care should be taken to place or install the monitor where it cannot be pushed, pulled over, or knocked down.
- Care should be taken to route all cords and cables connected to the monitor so that they cannot be pulled or grabbed by curious children.

TIPS AND SAFETY INSTRUCTIONS

- This monitor should be used at an ambient temperature between 32°F (0°C) and 122°F (50°C). When changing the displayed image, if the ambient temperature is out of range, an error will occur. The indicator will flash blue and red (1 second intervals) and the displayed image will not change.
- Displaying the same image for an extended period could lead to certain conditions. These include a residual image or the color white appearing as light gray or black appearing as dark gray. To avoid these issues, it's recommended to change the displayed image regularly.
- Never rub or tap the monitor with hard objects.
- Please understand that our company bears no responsibility for errors made during use by the customer or a third party, nor for any other malfunctions or damage to this product arising during use, except where indemnity liability is recognized under law.
- This monitor and its accessories may be upgraded without advance notice.
- Do not use the monitor where there is a lot of dust, where humidity is high, or where the monitor may come into contact with oil or steam. Do not use in an environment where there are corrosive gases (sulfur dioxide, hydrogen sulfide, nitrogen dioxide, chlorine, ammonia, ozone, etc.). As this could lead to fire.
- Ensure that the monitor does not come into contact with water or other fluids. Ensure that no objects such as paper clips or pins enter the monitor as this could lead to fire or electric shock.
- Do not place the monitor on top of unstable objects or in unsafe places. Do not allow the monitor to receive strong shocks or to strongly vibrate. Causing the monitor to fall or topple over may damage it.
- Do not use the monitor near heating equipment or in places where there is likelihood of high temperature, as this may lead to generation of excessive heat and outbreak of fire.
- Do not use the monitor in places where it may be exposed to direct sunlight. Risk of cabinet deformation and failure if the monitor is used in direct sunlight.
- The power outlet shall be installed near the equipment and shall be easily accessible.
- For a complete electrical disconnection, pull out the main plug.
- Do not grasp the screen. Always hold this monitor by the edges during moving. Holding the screen may cause product damage, failure, or injury.
- If you or a third party uses the product incorrectly, or if the product is subjected to the effects of static electricity or electrical noise, or if the product malfunctions or is repaired, there is a risk that saved data will be corrupted or lost.
- We bear no responsibility for protection of internal memory recorded content or related damages.

About clock

- The clock must be set when set the schedule in ePaper Settings Tool. The clock is set using the ePaper settings tool.
- The clock is powered by the internal battery.
- If you already set the time but the schedule function does not work properly, the internal battery may be exhausted. Please contact an authorized SHARP servicing dealer or service center for assistance with battery replacement.
- Estimated service life of the internal battery: About 5 years (depending on monitor operation)
- The initial battery was inserted at the factory when the monitor was shipped, so it may run out of power before its expected operation life.

The Power Cord and AC Adapter

- Use only the power cord and AC Adapter supplied with the monitor.
- When handling the AC adapter, observe the following: Incorrect handling may result in fire, electric shock, or injury.
 - Do not drop the AC adapter or subject it to impact.
 - Never disassemble the AC adapter. It contains high voltage parts that are dangerous to touch.
 - The AC adapter is for indoor use only. Do not use it outside.
 - Do not use the supplied AC adapter with other devices.
- Do not damage the power cord and AC adapter nor place heavy objects on it, stretch it or over bend it. Also, do not add extension cords. Damage to the cord may result in fire or electric shock.
- Do not use the power cord with a power tap. Adding an extension cord may lead to fire as a result of overheating.
- Do not remove or insert the power plug with wet hands. Doing so could result in electric shock.
- Unplug the power cord if it is not used for a long time.
- Do not attempt to repair the power cord if it is broken or malfunctioning. Refer the servicing to the service representative.

Network

- When you use a network, your communication data is exposed to the risks of being stolen or illegally accessed. To avoid these risks, you need to use this monitor in a secure network environment.

Wireless LAN

- This monitor cannot be used in other than the country or region where you purchased it.
- The channels and frequencies that can be used for wireless LAN vary by country and region.

Manual Scope

- VESA is either registered trademark or trademark of Video Electronics Standards Association in the United States and/or other countries.
- Bluetooth is a registered trademark of Bluetooth SIG, Inc.
- Google, Android, and Google Play are trademarks or registered trademarks of Google LLC.
- All other brand and product names are trademarks or registered trademarks of their respective holders.
- Illustrations in this manual may not exactly represent the actual product or display.

MOUNTING PRECAUTIONS

- This product is for use indoors.
- Do not place the monitor on a device which generates heat.
- Use this monitor with the surface perpendicular to a level surface.
If necessary, this monitor may be tilted up to 90 degrees upward or 20 degrees downward.
- Adhere to the following when installing this monitor in its landscape orientation. Failing to adhere to the following may cause malfunctions.

- Install this monitor such that the indicator is located on the bottom side.



Indicator

- When not connecting the AC adapter to the rear USB port (for power), attach the USB port cover (supplied).

Precautions when hanging

- Hanging brackets (supplied) can be attached in the following positions. Secure the hanging bracket screws (supplied) properly.

(It is only possible to use the combinations shown below).

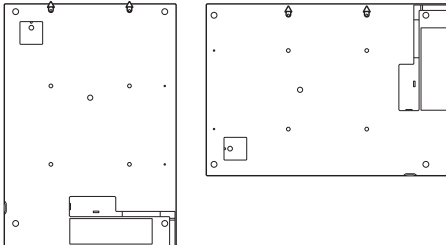

- Make sure to hang it using both hanging brackets.
- Ensure that the total suspended weight does not exceed 6.6 lbs (3.0 kg).
- Hang on a wall that is sufficiently strong.
- Make sure to use a wire (commercially available) that is sufficiently strong.
- The hanging brackets and hanging bracket screws (supplied) are exclusively for use with this monitor. Do not use them for other devices.
- Our company will bear no responsibility for accidents or injuries caused by improper mounting or mishandling.

Precautions when using VESA-compliant mounting brackets

- A mounting bracket compliant with VESA specifications can be used.
Attach the bracket to the screw holes for mounting brackets. (See page 10.)
- Our company will bear no responsibility for accidents or injuries caused by improper mounting or mishandling.
- This monitor and bracket must be installed on a wall which can endure at least 4 times or more the weight of the monitor.
Install by the most suitable method for the material and the structure.
- Do not use an impact driver.
- To attach a VESA-compliant mounting bracket, use M4 screws that are 3/16 inch (4 mm) to 1/4 inch (6 mm) longer than the thickness of the mounting bracket.

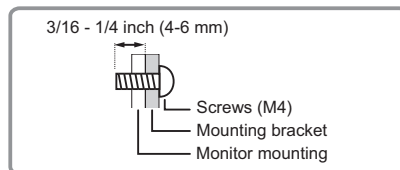

Supplied Components

If any component should be missing, please contact your dealer.

- | | |
|---|---|
| <input type="checkbox"/> Monitor: 1 | <input type="checkbox"/> Operation Manual (this manual): 1 |
| <input type="checkbox"/> Power cord: 1 | <input type="checkbox"/> AC adapter: 1 |
| <input type="checkbox"/> Hanging bracket: 2 | <input type="checkbox"/> Cable clamp: 2 (Includes 1 spare.) |
| <input type="checkbox"/> Hanging bracket screw: 2 | <input type="checkbox"/> Cover SHARP logo: 1 |
| <input type="checkbox"/> Cable holding sheet: 1 | Place this sticker onto the SHARP logo to cover the logo. |
| <input type="checkbox"/> USB port cover: 1 | |

- * Keep packaging for use when transporting the monitor, etc.
- * **Please note:** do not dispose of batteries in household waste for environmental protection. Follow the disposal instructions for your area.

- The ePaper Settings Tool (Windows software) is required to change this monitor settings. The ePaper Settings Tool is used to adjust images or set display order, schedule, etc.
- The Local Simple Signage (Windows software) can distribute images to up to 20 units of this monitor.
- These software can be downloaded using Information Display Downloader. The Information Display Downloader can also be downloaded from the following website.
<https://business.sharpusa.com/product-downloads> (US)
<https://www.sharp.eu/download-centre> (Europe)
When the Information Display Downloader is installed, you can check and download the most recent versions of the software programs.
To install the software, see the manual for each.

ENGLISH

Part Names and Functions

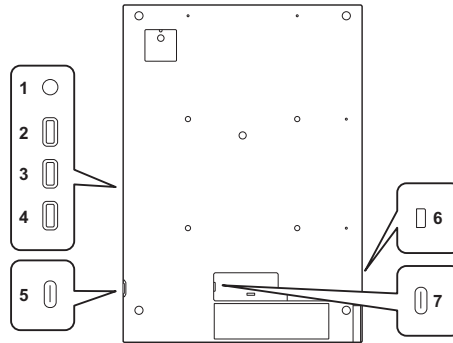

1. Indicator

Status	Status of this monitor	Status	Status of this monitor
Off	Power off/Power save state	Blue flashing (at approx. 0.25 second interval)	Bluetooth pairing underway
Green flashing	During startup	Blue and red flashing (at approx. 1 second interval)	Temperature error at changing display image
Green lit	Automatic Mode in operation (See page 8.)	Yellow lit	Schedule mode or e-Signage S Player in operation.
Blue lit	Manual Mode in operation (See page 8.)	Blue flashing (at approx. 0.5 second interval)	Processing image display
Green and blue lit alternately	Paused in Automatic Mode	Red flashing (at approx. 0.25 second interval)	Accessing USB flash drive

2. Power button

Turn power on/off. (Press and hold for approx. 3 seconds.)
When the power is turned off, the indicator will turn off after the shutdown process is completed.

3. MODE button

Change the method of changing the display image. (See page 8.)

4. PAIRING button

Pair an Android device such as a smartphone and this monitor via Bluetooth. You can change the displayed image on this monitor using the paired device.

- You need to install the ePaper Distribution Tool on the device being used.
The ePaper Distribution Tool can be installed from Google Play. Search for "ePaper Distribution Tool".
- When using Bluetooth, Bluetooth of this monitor must be enabled.
Set "Use Bluetooth" to on in "Network Settings" on "Display" in the ePaper Settings Tool.
- For information on pairing and changing the displayed image, refer to the manual of the ePaper Distribution Tool.

5. USB port (for data/power) (USB Type-C)

Connect a USB flash drive (commercially available) or computer to this monitor when changing images or settings. Use a commercially available USB cable (Type-C, conforming to the USB standard) when connecting to a computer. Make sure that the indicator is not flashing red when removing the USB flash drive. The indicator will flash red when the USB flash drive is being accessed. There is a risk that data will be damaged if it is removed at such a time.

Supported USB flash drives

Port	Type-C
File System	FAT32
Capacity	Up to 32 GB. Maximum file size 4 GB.

- You can also connect an AC adapter (supplied).

6. Anti-theft hole (🔒)

A commercially available anti-theft lock can be connected.
The anti-theft hole is compatible with the Kensington MicroSaver Security System.

7. USB port (for power) (USB Type-C)

Connect an AC adapter (supplied).
This monitor does not require a power source to display the image, but it does require a power source to change the display image or settings.

TIP

- Press and hold the MODE and PAIRING buttons simultaneously (for approx. 10 seconds) to reset the settings to the factory default settings.
When the reset is complete, the indicator lit green and the screen becomes white.
- A USB flash drive that is encrypted or has a security function cannot be used.
- Use a USB flash drive with a shape that can be inserted in the USB port. Some USB flash drives with special shapes cannot be inserted. Do not forcibly insert a USB flash drive. This may damage the connector or cause failure.
- Check the USB flash drive for viruses as necessary.

Connecting the Power Cord

This monitor does not require a power source to display the image, but it does require a power source to change the display image or settings.

1. Connect the monitor to the power outlet using the supplied AC adapter and power cord.

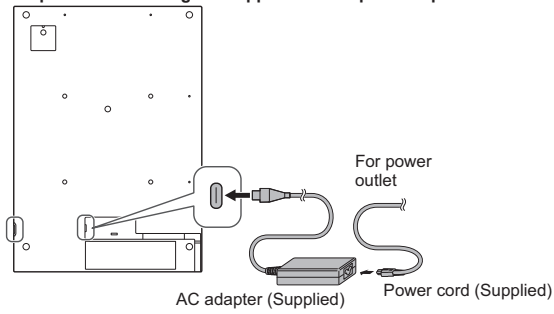

- Using the USB port on the rear is recommended.

NOTE

- Use only the power cord and AC adapter supplied with the monitor.
- AC adapter (supplied) is not suitable for use in locations where children are likely to be present.
- Clamp the AC adapter cable using the cable clamp.
Pass the cable clamp through the cable clamp attachment on the rear of this monitor, and clamp the cable.
- Pass the cable of the AC adapter through the groove in the rear of this monitor, and affix the cable holding sheet.

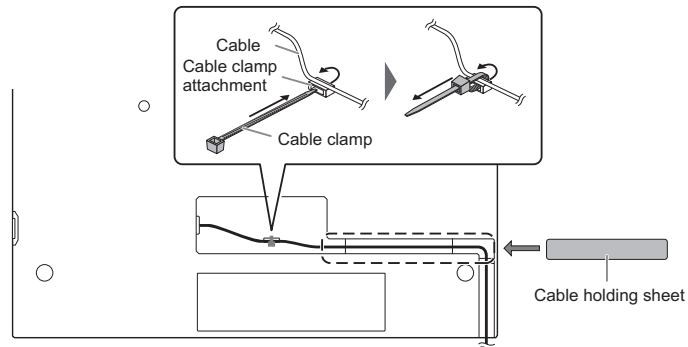

Change display image

When "Content Playback Mode" is "Slideshow", you can change the display with the following procedure. (Factory setting)
You can change the content playback mode with ePaper Settings Tool.

■ Supported formats

The types of files that can be played are as follows.
(Not all files are guaranteed to be played back.)

Extension	Max. resolution
.jpeg (.jpg)	5783×8192
*.bmp	
*.png	

TIP

- You can display PDF using the ePaper Settings Tool.

■ Send a display image to this monitor

- Create a "Slideshow" folder for the USB flash drive (commercially available) root folder.
- Save the images to display on this monitor in the "Slideshow" folder.
 - You can also send multiple images. (The images are displayed in file name order.)
- Connect the power source for this monitor.
- Connect the USB flash drive with the saved image to the USB port (for data).

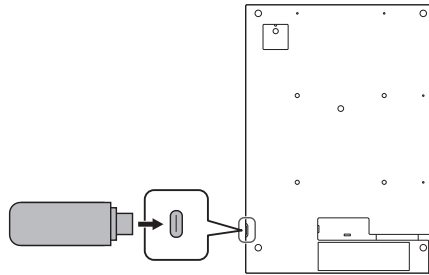

- The USB port on the rear cannot be used.

- The USB flash drive image will be sent to this monitor.
Images on displayed on this monitor will be replaced by images on the USB flash drive.
 - The indicator will flash red while the USB flash drive is being accessed.
- Check that the indicator is not flashing once the transfer has finished, and remove the USB flash drive.

■ How to change the display image

Slideshow has a manual mode and auto mode.

How to change the mode: each time you press and hold the MODE button (for approx. 3 seconds), the mode will change.

Manual Mode:

The following image will be displayed when you press the MODE button.
It will return to the initial image when the final image is displayed.
Connect to a power source when changing an image.

Automatic Mode:

The following image will be displayed automatically.
It will return to the initial image after the final image is displayed.
Playback will pause/resume each time you press the MODE button.
Make sure to connect to a power source during Automatic Mode.

TIP

- Changing the image display takes approximately 15 to 45 seconds. During this time, colors may flash on the screen, and this is not a malfunction.
- The image change interval is 10 minutes. (Factory setting. The change interval includes also the time to change the display (approximately 15 to 45 seconds). The duration that an image is displayed will be shorter by that amount.)
You can change the interval for changing images with the ePaper Settings Tool.
- The time required to change the image display depends on the ambient temperature.
- It is recommended to keep the USB flash drive separate from the one used with ePaper Settings Tool.
If there are images written from ePaper Settings Tool in the USB flash drive, the images saved to the "Slideshow" folder will not be displayed and the images set with ePaper Settings Tool will be displayed.

Information on the software license for this product

Software composition

The software included in this product is comprised of various software components whose individual copyrights are held by SHARP or by third parties.

Software developed by SHARP and open source software

The copyrights for the software components and various relevant documents included with this product that were developed or written by SHARP are owned by SHARP and are protected by the Copyright Act, international treaties, and other relevant laws. This product also makes use of freely distributed software and software components whose copyrights are held by third parties. These include software components covered by a GNU General Public License (hereafter GPL), a GNU Lesser General Public License (hereafter LGPL) or other license agreement.

Obtaining source code

Some of the open source software licensors require the distributor to provide the source code with the executable software components. GPL and LGPL include similar requirements. For information on obtaining the source code for the open source software and for obtaining the GPL, LGPL, and other license agreement information, visit the following website:
https://jp.sharp/business/lcd-display/support/download/source_e.html

We are unable to answer any questions about the source code for the open source software. The source code for the software components whose copyrights are held by SHARP is not distributed.

ENGLISH

Specifications

Product Specifications

Model	EP-CA22	
Display	Size	A2 (1 : 1.41) [28-9/16 inch (72.5 cm) diagonal]
	Max. resolution (dots)	2160 x 3060
	Display	Color
	Pixel pitch	0.194 mm (H) x 0.194 mm (V)
	Screen active area inch (mm)	16-7/16 (W) x 23-5/16 (H) (418.0 x 592.2)
Input/output terminals	USB	USB Type-C x 2 (for data/power x1, for power x1)
Storage	16 GB (Free area: 14 GB)	
Wireless LAN	IEEE802.11a/b/g/n/ac compliant Encryption mode: WEP, WPA/WPA2-PSK, WPA2-Enterprise	
Bluetooth	5.2 compliant Supported protocols: GAP, SPP	
Power requirement	AC 100 V - 240 V, 50/60 Hz (when using the supplied AC adapter), DC 9 V	
Operating temperature	Monitor: 32°F to 122°F (0°C to 50°C) (When changing the display image: 32°F to 122°F (0°C to 50°C)) AC adapter: 32°F to 122°F (0°C to 50°C)	
Operating humidity	20% to 80% (no condensation)	
Storage temperature	-4°F to 140°F (-20°C to 60°C)	
Storage humidity	10% to 80% (no condensation)	
Dimensions (excluding protrusions) inch (mm)	Approx. 17-1/4 (W) x 9/16 (D) x 24-5/16 (H) (438.0 x 14.7 x 617.8)	
Weight lbs. (kg)	Approx. 5.1 (2.3)	

- Displaying images does not consume power, but 1 W will be required when the system is on standby, and up to approx. 16 W will be required when changing the image.

As a part of our policy of continuous improvement, SHARP reserves the right to make design and specification changes for product improvement without prior notice. The performance specification figures indicated are nominal values of production units. There may be some deviations from these values in individual units.

■Dimensional Drawings

Note that the values shown are approximate values.

Unit: inch [mm]

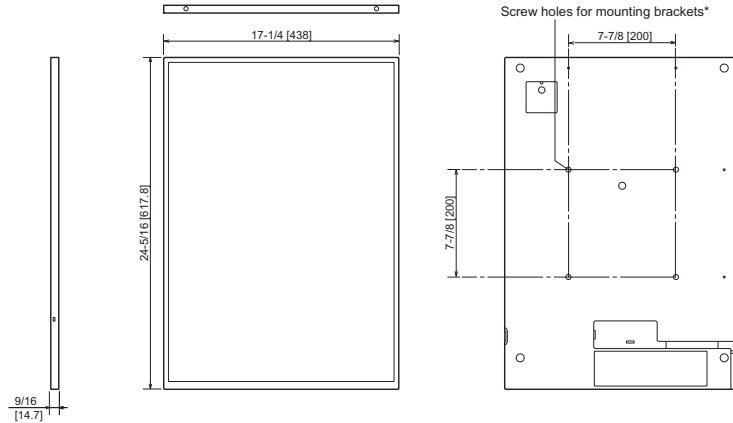

* When mounting the monitor, be sure to use a wall-mount bracket that complies with the VESA-compatible mounting method. SHARP recommends using M4 screws and tighten the screws. Note that screw hole depth of the monitor is 1/4 inch (6 mm). Loose mounting may cause the product to fall, resulting in serious personal injuries as well as damage to the product. The screw and hole should come together with over 3/16 inch (4 mm) length of thread. Use a bracket which has been approved for UL1678 standard, and which can endure at least 4 times or more the weight of the monitor.

■Channels that can be used in wireless LAN (US and Canada)

Standard	Channel	Frequency band (center frequency)
IEEE802.11n/g/b	1-11ch	2412-2462MHz
IEEE802.11ac/n/a	36/38/40/42/44/46/48ch	5180-5240MHz
	52/54/56/58/60/62/64ch	5260-5320MHz
	100/102/104/106/108/110/112/116/118/132/134/136/138/140/142/144ch	5500-5720MHz
	149/151/153/155/157/159/161/165ch	5745-5825MHz

■Channels that can be used in wireless LAN (Europe)

Standard	Channel	Frequency band (center frequency)
IEEE802.11n/g/b	1-13ch	2412-2472MHz
IEEE802.11ac/n/a	36/38/40/42/44/46/48ch	5180-5240MHz
	52/54/56/58/60/62/64ch	5260-5320MHz
	100/102/104/106/108/110/112/116/118/120/122/124/126/128/132/134/136/138/140ch	5500-5700MHz

• Outdoor use of the 5 GHz band is restricted by the Radio Law.

INFORMATIONS IMPORTANTES

AVERTISSEMENT : POUR RÉDUIRE LE RISQUE D'INCENDIE OU DE DÉCHARGE ÉLECTRIQUE, NE PAS EXPOSER CE PRODUIT À LA PLUIE OU À LA POUSSIÈRE.



ATTENTION

RISQUE DE
DÉCHARGE
ÉLECTRIQUE
NE PAS OUVRIR



Le symbole représenté par l'éclair à la tête en pointe de flèche à l'intérieur d'un triangle, est placé pour alerter l'utilisateur de la présence d'une "tension dangereuse" non isolée à l'intérieur du produit. Cette tension peut avoir une valeur suffisante pour constituer un risque d'électrocution à toute personne.



Le point d'exclamation à l'intérieur d'un triangle est placé pour alerter l'utilisateur de la présence d'une procédure particulière ou d'une procédure de maintenance (entretien) importante dans les manuels accompagnant le produit.

ATTENTION: POUR RÉDUIRE LE RISQUE DE DÉCHARGE ÉLECTRIQUE, NE PAS RETIRER LE COUVERCLE. IL N'Y A AUCUNE PIÈCE RÉPARABLE PAR L'UTILISATEUR À L'INTÉRIEUR. AVERTIR LE PERSONNEL DE SERVICE QUALIFIÉ POUR TOUTE PROCÉDURE D'ENTRETIEN.

FRANÇAIS

AVERTISSEMENT :

Les lois FCC établissent que tout changement ou modification non-autorisés de cet équipement qui n'ont pas été expressément approuvés par le producteur, constituent un motif d'annulation des droits de l'utilisateur d'utiliser cet appareil.

REMARQUE :

Cet équipement, après les tests, a été jugé conforme aux limites d'un équipement numérique de Classe B, conformément à la section 15 de la réglementation FCC. Ces limites sont destinées à assurer une protection raisonnable contre toute interférence nocive dans le cadre d'une installation résidentielle.

Cet équipement génère, utilise et est susceptible d'irradier de l'énergie sous forme de radiofréquences et, s'il n'est pas installé et utilisé conformément aux instructions, est susceptible de provoquer des interférences dommageables aux communications radio. Toutefois, il n'est pas garanti qu'aucune interférence ne surviendra dans le cadre d'une installation particulière.

Si cet équipement provoque des interférences dommageables aux réceptions radio ou télévision (interférences pouvant être déterminées en éteignant puis en rallumant le matériel), l'utilisateur est invité à essayer de corriger ces interférences en adoptant une ou plusieurs des mesures suivantes:

- Réorienter ou changer la position de l'antenne réceptrice.
- Augmenter la distance entre l'équipement et le récepteur.
- Brancher l'équipement à une prise électrique située sur un circuit différent de celui auquel le récepteur est connecté.
- Consulter le revendeur ou un technicien spécialisé en TV/radio.

Ce produit fonctionne avec une pile bouton au Lithium contenant du perchlorate.

Ce matériau nécessite une manipulation spéciale.

Veuillez consulter le site suivant : www.dtsc.ca.gov/hazardouswaste/perchlorate.

ÉTATS-UNIS SEULEMENT

Afin de satisfaire aux normes EMC, utiliser un câble USB blindé.

CHER CLIENT

Nous vous remercions d'avoir acheté cet produit SHARP. Afin de garantir le bon fonctionnement de ce moniteur, nous vous conseillons de lire attentivement cette brochure et de la conserver pour toute référence ultérieure.

PRÉCAUTIONS DE SÉCURITÉ

L'électricité remplit de nombreuses fonctions utiles, mais elle peut provoquer des blessures et des dégâts matériels si elle n'est pas utilisée correctement. Cet appareil a été conçu et fabriqué en attachant la plus grande importance à la sécurité. Cependant, une utilisation inadéquate peut entraîner une décharge électrique et/ou un incendie. Afin d'éviter tout danger potentiel, veuillez respecter les consignes suivantes lors de l'installation, de l'utilisation et du nettoyage de l'appareil. Afin d'assurer votre propre sécurité et de prolonger la durée de service de votre produit, veuillez lire attentivement les précautions ci-dessous avant d'utiliser l'appareil.

1. Lisez ces explications — Vous devez lire et comprendre toutes les informations relatives au fonctionnement de l'appareil avant de l'utiliser.
2. Conservez cette brochure dans un endroit sûr — Ces explications concernant la sécurité et le fonctionnement doivent être conservées dans un endroit sûr pour vous y référer en cas de besoin.

3. Respectez les avertissements — Tous les avertissements figurant sur l'appareil et dans ce mode d'emploi doivent être strictement respectés.
4. Suivez les instructions — Toutes les explications sur le fonctionnement doivent être respectées.
5. Nettoyage — Débranchez le cordon d'alimentation au niveau de la prise d'alimentation secteur avant de nettoyer l'appareil. Servez-vous d'un linge sec, et n'employez pas de détergents liquides ou en atomiseur. N'utilisez pas de linges sales. Cela risquerait d'endommager l'appareil.
6. Accessoires — N'utilisez pas d'accessoires non recommandés par le fabricant, car cela pourrait provoquer des accidents.
7. Eau et humidité — N'utilisez pas cet appareil près de l'eau. N'installez pas le produit à un endroit où il pourrait recevoir de l'eau. Évitez en particulier les emplacements sous les appareils à vidange d'eau tels que les climatiseurs.
8. Ventilation — Des ouïes et autres ouvertures sont prévues dans le coffret de l'appareil pour sa ventilation. Ne recouvrez pas et ne bouchez pas ces ouvertures car une ventilation insuffisante peut provoquer une surchauffe et réduire la durée de vie de l'appareil. Ne placez pas l'appareil sur un sofa, un tapis ou toute autre surface analogue car cela pourrait obstruer les ouvertures de ventilation. Cet appareil n'est pas conçu pour une installation encastrée; ne le placez donc pas dans un endroit fermé comme une bibliothèque ou une baie à moins qu'une ventilation adéquate ne soit prévue et que les consignes du fabricant ne soient respectées.
9. Protection du cordon d'alimentation — Faites passer les cordons d'alimentation à un endroit où ils ne seront pas écrasés ou coincés par d'autres objets.
10. L'écran utilisé dans ce produit est en verre et, par conséquent, il peut se briser si l'appareil tombe ou s'il reçoit un fort impact. Veillez à ne pas être blessé par les éclats de verre au cas où l'écran se romprait.
11. Surcharge — Ne surchargez pas les prises d'alimentation secteur ou les rallonges car cela peut entraîner un risque d'incendie ou d'électrocution.
12. Insertion de solides ou de liquides — N'introduisez jamais des objets par les orifices de cet appareil, car ils pourraient provoquer une électrocution et/ou un court-circuit en touchant des pièces internes sous haute tension. Pour la même raison, ne renversez jamais de l'eau ou un liquide sur l'appareil.
13. Entretien — N'essayez pas de réparer vous-même l'appareil. Le démontage des couvercles peut vous exposer à une haute tension ou à d'autres dangers. Confiez toute réparation à un personnel qualifié.
14. Réparation — Dans les cas suivants, débranchez le cordon d'alimentation et demandez à un personnel qualifié d'effectuer les réparations.
 - a. Dégât sur le cordon d'alimentation ou la prise de courant.
 - b. Infiltration d'un liquide ou pénétration d'un objet à l'intérieur de l'appareil.
 - c. Exposition de l'appareil à la pluie ou à l'eau.
 - d. Fonctionnement anormal malgré une conformité aux explications du mode d'emploi.
Ne réglez que les commandes dont il est fait mention dans le mode d'emploi. Un réglage incorrect des autres commandes peut provoquer des dégâts qui nécessiteraient des réparations complexes par un technicien spécialisé.
 - e. Chute ou dégâts subis par l'appareil.
 - f. Lorsque le produit affiche un état anormal. Tout changement notoire ou situation anormale de l'appareil indique qu'une réparation est nécessaire.
15. Pièces de rechange — Lorsque des pièces doivent être remplacées, assurez-vous que le technicien a utilisé les pièces spécifiées par le fabricant ou des pièces dont les performances et les caractéristiques sont identiques. Des changements non autorisés de pièces peuvent entraîner un incendie, une électrocution et/ou d'autres dangers.
16. Contrôles de sécurité — Après une intervention d'entretien ou de réparation, demandez au technicien de procéder à un contrôle pour être sûr que l'appareil peut être utilisé en toute sécurité.
17. Installation sur paroi — Si l'appareil doit être fixé sur une paroi, installez-le en respectant la méthode recommandée par le fabricant.
18. Sources de chaleur — Tenez l'appareil à l'écart de sources de chaleur, telles que radiateurs, dispositifs de chauffage, poêles et autres appareils dégagant de la chaleur (y compris les amplificateurs).
19. Piles — Ce moniteur dispose d'une pile bouton intégrée pour l'horloge. Une utilisation incorrecte des piles peut les faire éclater ou prendre feu. Et fuite de liquide ou de gaz inflammable. Afin d'éviter ces problèmes, assurez-vous que les précautions suivantes sont appliquées:
 - Ne laissez pas ce moniteur dans un endroit soumis à des températures élevées ou à une forte humidité.
 - Ne jetez pas ce moniteur dans l'eau ou au feu, et ne l'écrasez pas, ne le coupez pas ou ne le modifiez pas mécaniquement.
20. L'utilisation de ce moniteur ne doit pas entraîner des risques mortels ou des dangers qui pourraient provoquer directement la mort, des dommages corporels, des dommages physiques sévères ou d'autres destructions, y compris dans le contrôle des réactions nucléaires dans les installations nucléaires, dans le système médical de réanimation, et dans le contrôle de lancement des missiles dans les systèmes d'armes. Une utilisation incorrecte des piles peut les faire éclater ou prendre feu.
21. N'entrez pas en contact avec les parties du produit ou de l'adaptateur secteur ayant chauffé pendant de longues périodes. Il pourrait en résulter des brûlures à basse température.
22. Ne modifiez pas ce produit.

AVERTISSEMENT:

Un appareil de CLASSE I doit être raccordé à une prise de courant principal par une prise de terre.

Ce produit est conçu pour une application commerciale uniquement et, en tant que tel, il n'entre pas dans le champ d'application du règlement (UE) 2023/826 établissant des exigences d'écoconception relatives à la consommation d'énergie en mode arrêt, en mode veille et en mode veille avec maintien de la connexion au réseau. Sharp ne recommande pas le produit pour une application domestique et n'acceptera aucune responsabilité pour une telle utilisation.

RISQUE DE STABILITÉ

Un moniteur placé sur un support instable est dangereux en raison des risques de chute qu'il présente. De nombreuses blessures, touchant en particulier les enfants, peuvent être évitées en prenant quelques précautions simples:

- Utiliser les dispositifs de fixation tels que les supports muraux recommandés par le fabricant.
- Utiliser uniquement des meubles capables d'accueillir le moniteur en toute sécurité.
- Vérifier que le moniteur ne dépasse pas du bord du meuble sur lequel il est posé.
- Ne pas placer le moniteur sur des meubles hauts, armoires ou étagères, par exemple, sans fixer le meuble concerné et le moniteur à un support approprié.
- Ne pas intercaler de tissu ou toute autre matière entre le moniteur et le meuble sur lequel il est posé.
- Expliquer aux enfants qu'il est dangereux de grimper sur les meubles pour atteindre le moniteur ou ses boutons de commande.
- Cet équipement n'est pas destiné à être utilisé dans des endroits où il peut y avoir des enfants laissés sans surveillance.

En particulier pour la sécurité des enfants

- Ne laissez pas les enfants grimper sur ou jouer avec le moniteur.
- Ne placez pas le moniteur sur des meubles qui peuvent facilement se transformer en marches comme une commode avec tiroirs.
- Souvenez-vous que les enfants s'excitent souvent en visionnant un programme, surtout sur un moniteur "plus grand que la normale". Il faut faire en sorte d'installer le moniteur là où il ne peut pas être poussé, tiré, ni basculé.
- Il faut faire en sorte de placer les fils et les câbles connectés au moniteur de façon à ce que des enfants curieux ne puissent pas les tirer ni les saisir.

CONSEILS ET MESURES DE SÉCURITÉ

- Ce moniteur doit être utilisé sous une température ambiante entre 0°C et 50°C.
Lors du changement de l'image affichée, si la température ambiante est en dehors de la plage, une erreur se produira. Le voyant clignotera en bleu et en rouge (intervalles de 1 seconde) et l'image affichée ne changera pas.
 - L'affichage de la même image pendant une longue période peut entraîner certaines conditions. Ces conditions incluent une image rémanente ou la couleur blanche qui apparaît en gris clair ou la couleur noire qui apparaît en gris foncé. Pour éviter ces problèmes, il est recommandé de modifier régulièrement l'image affichée.
 - Ne frottez pas, ne grattez pas le moniteur avec un objet dur.
 - Il faut savoir que notre société décline toute responsabilité en cas d'erreurs commises durant l'utilisation par le client ou par une tierce personne, ainsi qu'en cas de dysfonctionnement ou de dommage survenu à ce produit pendant son utilisation, excepté dans le cas de responsabilité reconnue par la loi.
 - Ce moniteur et ses accessoires sont susceptibles d'évoluer sans avis préalable.
 - N'utilisez pas le moniteur dans un endroit où il y a beaucoup de poussières, où le degré d'humidité est élevé, ou encore là où il pourrait se trouver en contact avec de l'huile ou de la vapeur. Ne l'utilisez pas non plus dans un environnement contenant des gaz corrosifs (dioxyde de soufre, sulfure d'hydrogène, dioxyde d'azote, chlore, ammoniac, ozone, etc.). Cela pourrait provoquer un début d'incendie.
 - Assurez-vous que le moniteur ne se trouve pas en contact avec de l'eau ou d'autres fluides. Assurez-vous qu'aucun objet tel que des agrafes et des trombones ne pénètre dans le moniteur, car cela pourrait provoquer un début d'incendie ou un choc électrique.
 - N'installez pas le moniteur au dessus des objets instables ou dans des endroits peu sûrs. Faites attention que le moniteur ne reçoive pas de chocs violents ni de fortes vibrations. Provoquer la chute du moniteur ou le culbuter peut l'endommager.
 - N'utilisez pas le moniteur à proximité d'un appareil de chauffage ou dans des endroits où la température est élevée, car cela pourrait conduire à un dégagement excessif de chaleur et provoquer un début d'incendie.
 - N'utilisez pas le moniteur dans des endroits exposés directement à la lumière du soleil. Il y a risque de déformation et de dysfonctionnement du coffret de l'appareil si le moniteur est utilisé à la lumière directe du soleil.
 - La prise d'alimentation secteur doit être installée près de l'équipement et être facilement accessible.
 - Pour déconnecter complètement l'alimentation électrique, retirez la fiche principale de la prise.
 - Ne le saisissez pas par l'écran. Portez toujours ce moniteur en le tenant par les bords pendant le déplacement. Tenir l'écran peut endommager le produit, provoquer une panne ou des blessures.
 - Si vous ou un tiers utilisez mal le produit, ou si le produit est soumis à de l'électricité statique ou à un bruit électrique, ou si le produit dysfonctionne ou est en réparation, il se peut que les données enregistrées soient corrompues ou perdues.
 - Nous déclinons toute responsabilité pour la protection du contenu enregistré dans la mémoire interne ou pour les dommages s'y rapportant.
- À propos de l'horloge**
- L'horloge doit être réglée lors du réglage de l'emploi du temps dans l'ePaper Settings Tool. L'horloge est réglée à l'aide de l'ePaper Settings Tool.
 - L'horloge est alimentée par la batterie interne.
- Si vous avez déjà réglé l'heure, mais que la fonction d'emploi du temps ne fonctionne pas correctement, la batterie interne est peut-être déchargée. Contactez un revendeur ou un centre de service agréé SHARP pour le remplacement de la batterie.
 - Durée de vie estimée de la batterie interne : environ 5 ans (selon le fonctionnement du moniteur)
 - La batterie initiale a été insérée en usine avant expédition, elle risque donc d'être épuisée avant la fin de sa durée de vie normale.

Cordon d'alimentation et adaptateur secteur

- Utilisez seulement le cordon d'alimentation et l'adaptateur secteur fourni avec le moniteur.
- Lors de la manipulation de l'adaptateur secteur, respectez les consignes suivantes :
Toute manipulation incorrecte peut provoquer un incendie, un choc électrique ou des blessures.
 - Veillez à ne pas faire tomber l'adaptateur secteur et à ne pas lui faire subir d'impacts.
 - Ne démontez jamais l'adaptateur secteur. Ce dernier contient des éléments sous haute tension dangereuses si elles sont touchées.
 - L'adaptateur secteur est uniquement destiné à une utilisation intérieure. Ne l'utilisez pas à l'extérieur.
 - N'utilisez pas l'adaptateur secteur fourni avec d'autres équipements.
- N'endommagez pas le cordon d'alimentation, ni l'adaptateur secteur, ne déposez pas d'objets lourds dessus, ne tirez pas dessus et ne les pliez pas de manière excessive. De même, n'ajoutez pas de rallonges. Tout endommagement du cordon d'alimentation peut provoquer un début d'incendie ou un choc électrique.
- Ne branchez pas le cordon d'alimentation sur une prise multiple. Ajouter une rallonge peut entraîner une surchauffe et provoquer un début d'incendie.
- Ne débranchez pas ni ne branchez la prise d'alimentation avec des mains humides. En ce faisant, vous risquez un choc électrique.
- Débranchez le cordon d'alimentation si l'équipement n'est pas utilisé pendant une longue période.
- Ne tentez pas de réparer le cordon d'alimentation s'il est coupé ou s'il ne fonctionne pas correctement. Veuillez prendre contact avec le service après-vente et suivre ses recommandations.

Réseau

- Lorsque vous utilisez un réseau, vos données de communications sont exposées aux risques de vol ou d'accès illégal. Pour éviter ces risques, vous devez utiliser ce moniteur dans un environnement réseau sécurisé.

Le LAN sans fil

- Ce moniteur ne peut être utilisé que dans le pays ou la région où vous l'avez acheté.
- Les chaînes et les fréquences pouvant être utilisées pour le LAN sans fil varient selon le pays et selon la région.

Étendue du manuel

- VESA est une marque déposée ou une marque commerciale de Video Electronics Standards Association aux États-Unis et/ou dans d'autres pays.
- Bluetooth est une marque déposée de Bluetooth SIG, Inc.
- Google et Android sont des marques commerciales ou des marques déposées de Google LLC.
- Toutes les autres marques et les noms de produits sont des marques commerciales ou des marques déposées par les compagnies respectives.
- Les illustrations dans ce manuel peuvent ne pas représenter exactement le produit ou l'affichage réels.

PRÉCAUTIONS POUR LE MONTAGE

- Ce produit est destiné à être utilisé en intérieur.
- Ne placez le moniteur sur un équipement qui dégage de la chaleur.
- Utilisez ce moniteur perpendiculairement à la surface horizontale.
Si nécessaire, vous pouvez incliner ce moniteur de 90 degrés vers le haut ou de 20 degrés vers le bas au maximum.
- Respectez la condition suivante quand vous installez ce moniteur en orientation paysage. Le non respect de cette condition peut causer des dysfonctionnements.

- Installez ce moniteur de manière que le voyant soit situé en bas.



Voyant

- Lorsque vous ne connectez pas l'adaptateur secteur au port USB arrière (pour l'alimentation), fixez le cache du port USB (fourni).

Précautions pour la suspension

- Les supports de suspension (fournis) peuvent être fixés aux emplacements suivants. Fixez correctement les vis de support de suspension (fournies).

(Seules les combinaisons indiquées ci-dessous peuvent être utilisées).

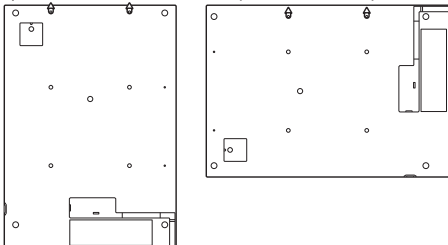

- Veillez à l'accrocher à l'aide des deux supports de suspension.
- Assurez-vous que le poids total suspendu ne dépasse pas 3,0 kg.
- Accrochez à un mur suffisamment solide.
- Assurez-vous d'utiliser un fil (en vente dans le commerce) suffisamment résistant.
- Les supports de suspension et les vis de support de suspension (fournies) sont exclusivement destinés à être utilisés avec ce moniteur. Ne les utilisez pas pour d'autres appareils.
- Notre société déclinera toute responsabilité pour les accidents ou blessures causés par un montage incorrect ou par une mauvaise manipulation.

Précautions lors de l'utilisation d'un support de montage compatible avec VESA

- Un support de montage conforme aux spécifications VESA peut être utilisé.
Fixez le support dans les trous de vis pour supports de montage. (Voir à la page 10.)
- Notre société déclinera toute responsabilité pour les accidents ou blessures causés par un montage incorrect ou par une mauvaise manipulation.
- Le mur sur lequel ce moniteur et le support doivent être installés doit pouvoir supporter, au moins, 4 fois son poids ou davantage. Installez de la manière qui convient le mieux en fonction du matériau et de la structure.
- N'utilisez pas de tournevis à percussion.
- Pour fixer un support de montage compatible avec VESA, utilisez des vis M4 de 4 mm à 6 mm plus longues que l'épaisseur du support de montage.

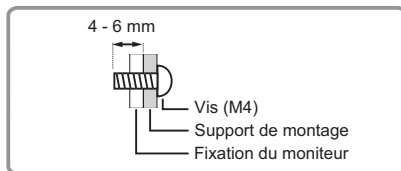

Composants fournis

Si un composant venait à manquer, veuillez contacter votre revendeur.

- | | |
|--|---|
| <input type="checkbox"/> Moniteur: 1 | <input type="checkbox"/> Mode d'emploi (ce manuel): 1 |
| <input type="checkbox"/> Cordon d'alimentation: 1 | <input type="checkbox"/> Adaptateur secteur: 1 |
| <input type="checkbox"/> Support de suspension: 2 | <input type="checkbox"/> Serre-câble: 2 (Comprend 1 pièce de rechange.) |
| <input type="checkbox"/> Vis de support de suspension: 2 | <input type="checkbox"/> Logo SHARP sur le couvercle: 1 |
| <input type="checkbox"/> Plaque de maintien du câble: 1 | Placez cet autocollant sur le logo SHARP pour le couvrir. |
| <input type="checkbox"/> Cache du port USB: 1 | |

* Veuillez conserver les éléments d'emballage pour une utilisation ultérieure, comme par exemple pour transporter le moniteur, etc.

* **Remarque:** Ne pas jeter les piles avec les ordures ménagères pour protéger l'environnement; la mise au rebut des piles exige un traitement spécial.

- Le ePaper Settings Tool (logiciel Windows) est requis pour modifier les paramètres de ce moniteur. L'ePaper Settings Tool est utilisé pour ajuster les images ou définir l'ordre d'affichage, l'emploi du temps, etc.
 - Le logiciel Local Simple Signage (logiciel Windows) peut distribuer des images jusqu'à 20 unités de ce moniteur.
 - Ces logiciels peuvent être téléchargés à l'aide d'Information Display Downloader.
Le Information Display Downloader est également téléchargeable sur le site web suivant.
<https://business.sharpusa.com/product-downloads> (États-Unis)
<https://www.sharp.eu/download-centre> (Europe)
- Une fois le Information Display Downloader installé, vous pouvez consulter et télécharger les dernières versions des logiciels. Pour installer le logiciel, reportez-vous au manuel de chacun.

FRANÇAIS

Nomenclature et fonctions des pièces

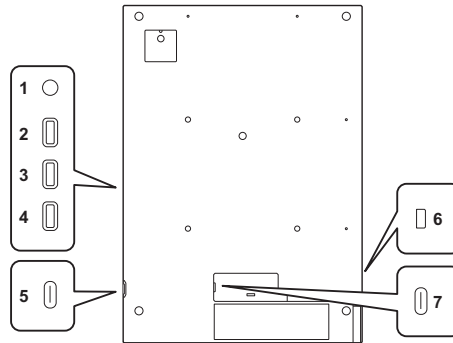

1. Voyant

État	État de ce moniteur	État	État de ce moniteur
Éteint	Power en position arrêté/ Statut d'économie	Clignotement en bleu (environ à intervalle 0,25 secondes)	Couplage Bluetooth en cours
Clignotement en vert	Pendant le démarrage		
Allumé en vert	Mode automatique en fonctionnement (Voir à la page 8.)	Clignotement en bleu et en rouge (environ à intervalle 1 secondes)	Erreur de température lors du changement d'image d'affichage
Allumé en bleu	Mode manuel en fonctionnement (Voir à la page 8.)	Allumé en jaune	Mode Emploi du temps ou e-Signage S Player en fonctionnement.
Allumé en vert et en bleu alternativement	En pause en mode automatique	Clignotement en bleu (environ à intervalle 0,5 secondes)	Traitement de l'affichage des images
Clignotement en rouge (environ à intervalle 0,25 secondes)	Accès à la clé USB en cours		

2. Bouton d'alimentation

Permet de mettre sous/hors tension. (Appuyez et maintenez pendant environ 3 secondes.)
Lorsque l'alimentation est mis hors tension, l'indicateur s'éteint une fois le processus d'arrêt terminé.

3. Bouton MODE

Modifiez la méthode de modification de l'image affichée. (Voir à la page 8.)

4. Bouton PAIRING (PAIRAGE)

Associez un périphérique Android tel qu'un smartphone et ce moniteur via Bluetooth. Vous pouvez modifier l'image affichée sur ce moniteur à l'aide de le périphérique couplé.

- Vous devez installer l'ePaper Distribution Tool sur l'appareil utilisé.
L'ePaper Distribution Tool peut être installé à partir de Google Play. Recherchez "ePaper Distribution Tool".
- Lors de l'utilisation de Bluetooth, le Bluetooth de ce moniteur doit être activé.
Activez "Utiliser Bluetooth" dans "Paramètres réseau" sur "Afficher" dans ePaper Settings Tool.
- Pour obtenir des informations sur le couplage et le changement de l'image affichée, reportez-vous au manuel de l'ePaper Distribution Tool.

5. Port USB (pour les données/l'alimentation) (USB Type-C)

Connectez une clé USB (en vente dans le commerce) ou un ordinateur à ce moniteur lorsque vous modifiez des images ou des paramètres. Pour la connexion à l'ordinateur, utilisez un câble USB en vente dans le commerce (Type-C, conforme à la norme USB).
Assurez-vous que le voyant ne clignote pas en rouge lorsque vous retirez la clé USB.
Le voyant clignote en rouge lors de l'accès à la clé USB. Les données risquent d'être endommagées si elle est retirée à ce moment-là.

Clés USB prises en charge

Port	Type-C
Système de fichiers	FAT32
Capacity	Jusqu'à 32 Go La taille de fichier maximale est de 4 Go

- Vous pouvez également connecter un adaptateur secteur (fourni).

6. Trou antivol (R)

Il est possible d'installer un verrou antivol disponible dans le commerce.
L'orifice antivol est compatible avec le système de sécurité MicroSaver de Kensington.

7. Port USB (pour l'alimentation) (USB Type-C)

Connectez un adaptateur secteur (fourni).
Ce moniteur ne nécessite pas de source d'alimentation pour afficher l'image, en revanche, la modification des images ou des paramètres nécessitera une connexion à une source d'alimentation.

CONSEIL

- Maintenez enfoncé simultanément les boutons MODE et PAIRING (pendant environ 10 secondes) pour restaurer les réglages sur leurs valeurs réglées par défaut en usine.
Lorsque la réinitialisation est terminée, le voyant s'allume en vert et l'écran devient blanc.
- Vous ne pouvez pas utiliser une clé USB qui est cryptée ou qui a une fonction de sécurité.
- Utilisez une clé USB avec une forme afin de pouvoir l'insérer dans le port USB. Les clés USB ayant des formes spéciales ne peuvent pas être insérées. Ne forcez pas pour insérer une clé USB. Cela peut endommager le connecteur et causer des dysfonctionnements.
- Vérifiez la clé USB à la recherche de virus si nécessaire.

Raccordement du cordon d'alimentation

Ce moniteur ne nécessite pas de source d'alimentation pour afficher l'image, en revanche, la modification des images ou des paramètres nécessitera une connexion à une source d'alimentation.

1. Raccordez le moniteur à la prise d'alimentation à l'aide de l'adaptateur secteur et du cordon d'alimentation fournis.

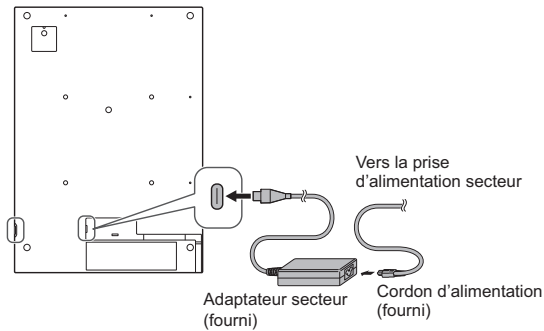

• Il est recommandé d'utiliser le port USB situé à l'arrière.

REMARQUE

- Utilisez seulement le cordon d'alimentation et l'adaptateur secteur fournis avec le moniteur.
- L'adaptateur secteur (fourni) n'est pas destiné à être utilisé dans des endroits où des enfants sont susceptibles d'être présents.
- Fixez le câble de l'adaptateur secteur à l'aide du serre-câble. Passez le serre-câble à travers la fixation du serre-câble à l'arrière de ce moniteur et fixez le câble.
- Passez le câble de l'adaptateur secteur dans la rainure à l'arrière de ce moniteur et fixez la plaque de maintien du câble.

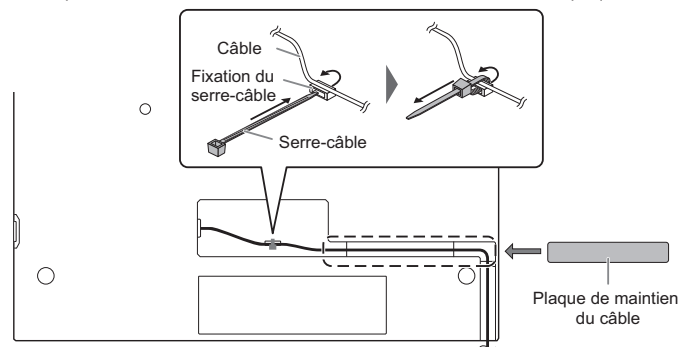

FRANÇAIS

Modifier l'image d'affichage

Lorsque le "Mode de lecture de contenu" est "Diaporama", vous pouvez changer l'affichage selon la procédure suivante. (Réglage d'usine)
Vous pouvez modifier le mode de lecture de contenu avec l'ePaper Settings Tool.

■ Formats pris en charge

Les types de fichiers pouvant être lus sont les suivants.
(La lecture de tous les fichiers n'est pas garantie.)

Extension	Résolution maximum
.jpeg (.jpg)	5783×8192
*.bmp	
*.png	

CONSEIL

- Vous pouvez afficher le PDF à l'aide de ePaper Settings Tool.

■ Envoyez une image d'affichage à ce moniteur

1. Créez un dossier "Slideshow" pour le dossier racine de la clé USB (en vente dans le commerce).
2. Enregistrez les images à afficher sur ce moniteur dans le dossier "Slideshow".
 - Vous pouvez également envoyer plusieurs images. (Les images s'affichent dans l'ordre des noms de fichiers.)
3. Connectez la source d'alimentation du moniteur.
4. Connectez la clé USB contenant les images enregistrées au port USB (pour les données).

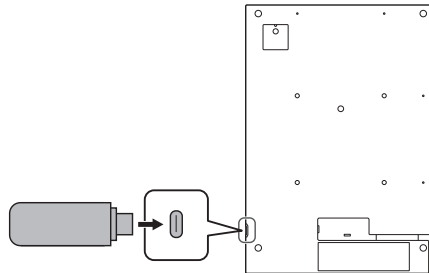

- Le port USB à l'arrière ne peut pas être utilisé.

- L'image de la clé USB sera envoyée au moniteur.
Les images affichées sur le moniteur seront remplacées par les images contenues sur la clé USB.
- Le voyant clignote en rouge pendant l'accès à la clé USB.

5. Vérifiez que le voyant ne clignote pas une fois le transfert terminé, et retirez la clé USB.

■ Comment modifier l'image d'affichage

Le diaporama dispose d'un mode manuel et d'un mode automatique.

Comment changer de mode: à chaque fois que vous appuyez et maintenez le bouton MODE (pendant environ 3 secondes), le mode change.

Mode manuel:

L'image suivante s'affiche lorsque vous appuyez sur le bouton MODE.
Il revient à l'image initiale lorsque l'image finale est affichée.
Connectez-vous à une source d'alimentation lorsque vous modifiez une image.

Mode automatique:

L'image suivante s'affiche automatiquement.
Il revient à l'image initiale une fois que l'image finale est affichée.
La lecture se met en pause/reprend chaque fois que vous appuyez sur le bouton MODE.
Assurez-vous de vous connecter à une source d'alimentation pendant le mode automatique.

CONSEIL

- Le changement d'affichage des images prend environ 15 à 45 secondes. Pendant ce temps, des couleurs peuvent clignoter sur l'écran et il ne s'agit pas d'un dysfonctionnement.
- L'intervalle de changement d'image dure 10 minutes. (Réglage d'usine. L'intervalle de changement comprend également le temps nécessaire pour changer l'affichage (environ 15 à 45 secondes). La durée d'affichage d'une image est inférieure à cette valeur. Vous pouvez modifier l'intervalle de changement d'images avec ePaper Settings Tool.
- Le temps nécessaire pour modifier l'affichage de l'image dépend de la température ambiante.
- Il est recommandé de conserver la clé USB séparée de celle utilisée avec l'ePaper Settings Tool.
Si la clé USB contient des images écrites à partir de l'ePaper Settings Tool, les images enregistrées dans le dossier "Diaporama" ne seront pas affichées et les images définies avec l'ePaper Settings Tool seront affichées.

Informations sur la licence logicielle de ce produit

Composition logicielle

Le logiciel inclus dans ce produit est composé de divers composants logiciels dont les copyrights appartiennent à SHARP ou à des tiers.

Logiciels développés par SHARP et logiciels Open Source

Les copyrights des composants logiciels et divers documents associés inclus avec ce produit, qui sont développés ou rédigés par SHARP, appartiennent à SHARP et sont protégés par les droits sur la propriété intellectuelle, des traités internationaux et autres législations pertinentes. Ce produit utilise également des logiciels et des composants logiciels distribués gratuitement dont les copyrights appartiennent à des tiers. Cela comprend des composants logiciels couverts par une licence publique générale GNU (ensuite appelée LPG), une licence publique générale limitée GNU (ensuite appelée LPGL) ou un autre contrat de licence.

Obtenir le code source

Certaines licences logicielles Open Source exigent que le distributeur fournisse le code source avec les composants logiciels exécutables. Cette contrainte s'applique également aux licences LPG et LPGL. Pour en savoir plus sur l'obtention du code source pour le logiciel Open Source et sur l'obtention d'informations sur les contrats de licence LPG, LPGL et autres, consultez le site web suivant :

https://jp.sharp/business/lcd-display/support/download/source_e.html

Nous sommes dans l'incapacité de répondre aux questions concernant le code source des logiciels Open Source. Le code source des composants logiciels dont les copyrights appartiennent à SHARP n'est pas distribué.

FRANÇAIS

Caractéristiques

■ Caractéristiques du produit

Modèle	EP-CA22	
Affichage	Dimensions d'affichage	A2 (1 : 1,41) (72,5 cm en diagonale)
	Résolution (points) maximum	2160 x 3060
	Affichage	Couleur
	Taille des pixels	0,194 mm (H) x 0,194 mm (V)
	Zone active (mm) de l'écran	418,0 (L) x 592,2 (H)
Bornes d'entrée/sortie	USB	USB Type-C x 2 (pour les données/l'alimentation x 1, pour l'alimentation x 1)
Stockage	16 Go (Espace libre: 14 Go)	
LAN sans fil	Compatible IEEE802.11a/b/g/n/ac Mode de cryptage: WEP, WPA/WPA2-PSK, WPA2-Enterprise	
Bluetooth	Compatible 5.2 Protocoles pris en charge: GAP, SPP	
Alimentation	CA 100 V - 240 V, 50 / 60 Hz (en utilisant l'adaptateur secteur fourni), CC 9 V	
Température de fonctionnement	Moniteur: 0°C à 50°C (0°C à 50°C pour le changement d'image d'affichage) Adaptateur secteur : 0°C à 50°C	
Hygrométrie de fonctionnement	20% à 80% (sans condensation)	
Température de stockage	-20°C à 60°C	
Humidité de stockage	10 % à 80 % (sans condensation)	
Dimensions (à l'exclusion des éléments qui dépassent) (mm)	Environ 438,0 (L) x 14,7 (P) x 617,8 (H)	
Poids (kg)	Environ 2,3	

- L'affichage des images ne consomme pas d'énergie, mais 1 W est nécessaire lorsque le système est en veille, et jusqu'à environ 16 W sont nécessaires lors du changement d'image.

SHARP se réserve le droit d'apporter sans préavis des modifications à la présentation et aux caractéristiques des appareils aux fins d'amélioration. Les valeurs indiquées dans ce document sont les valeurs nominales des appareils de série mais de légères différences peuvent être constatées d'un appareil à l'autre.

■ Dimensions du moniteur

Notez que les valeurs montrées sont des valeurs approximatives.

Unité : mm

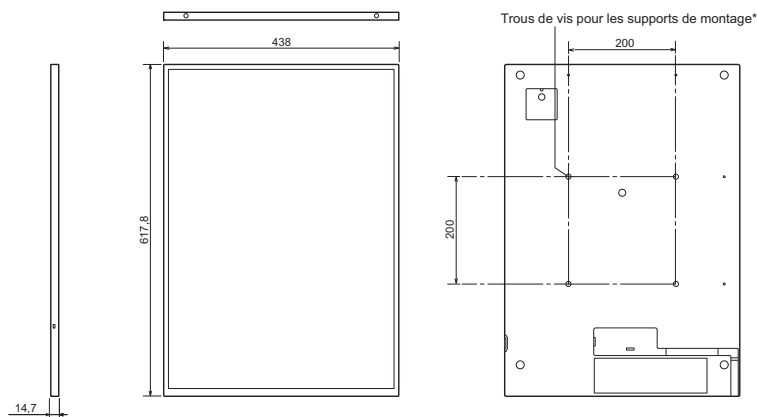

* Lors du montage du moniteur, assurez-vous d'utiliser un support de montage mural qui soit conforme à la méthode de montage compatible avec VESA.

SHARP recommande l'utilisation des vis M4 et de les serrer.

Remarquez que la profondeur des trous des vis du moniteur est de 6 mm. Relâcher le montage peut causer la chute du produit, entraînant des blessures sérieuses pour les personnes aussi bien que des dommages au produit. La vis et le trou doivent être appareillés ensemble sur plus de 4 mm de longueur de filetage. Utilisez un support approuvé par la norme UL1678 et capable de supporter au moins quatre fois le poids du moniteur.

■ Chaînes pouvant être utilisées sur le LAN sans fil (États-Unis et Canada)

Standard	Chaîne	Bande de fréquence (fréquence centrale)
IEEE802.11n/g/b	1-11ch	2412-2462MHz
IEEE802.11ac/n/a	36/38/40/42/44/46/48ch	5180-5240MHz
	52/54/56/58/60/62/64ch	5260-5320MHz
	100/102/104/106/108/110/112/116/118/132/134/136/138/140/142/144ch	5500-5720MHz
	149/151/153/155/157/159/161/165ch	5745-5825MHz

■ Chaînes pouvant être utilisées sur le LAN sans fil (Europe)

Standard	Chaîne	Bande de fréquence (fréquence centrale)
IEEE802.11n/g/b	1-13ch	2412-2472MHz
IEEE802.11ac/n/a	36/38/40/42/44/46/48ch	5180-5240MHz
	52/54/56/58/60/62/64ch	5260-5320MHz
	100/102/104/106/108/110/112/116/118/120/122/124/126/128/132/134/136/138/140ch	5500-5700MHz

• L'utilisation en extérieur de la bande 5 GHz est restreinte par la loi relative à la radio.

INFORMACIÓN IMPORTANTE

ADVERTENCIA: PARA REDUCIR EL RIESGO DE INCENDIO O DESCARGAS ELÉCTRICAS, NO EXPONGA ESTE PRODUCTO A LA LLUVIA NI A LA HUMEDAD.



PRECAUCIÓN

**RIESGO DE
DESCARGAS
ELÉCTRICAS
NO ABRIR**



El símbolo del rayo con cabeza de flecha dentro de un triángulo está concebido para avisar al usuario de la presencia de "tensión peligrosa" sin aislamiento en el interior del producto que podría ser de magnitud suficiente para constituir un riesgo de descargas eléctricas a las personas.



El símbolo de exclamación dentro de un triángulo está concebido para avisar al usuario de la presencia de instrucciones importantes de uso y mantenimiento (servicio) en la documentación que acompaña al producto.

PRECAUCIÓN: PARA REDUCIR EL RIESGO DE DESCARGAS ELÉCTRICAS, NO RETIRE LA TAPA. EN EL INTERIOR NO HAY PIEZAS QUE EL USUARIO PUEDA REPARAR. SOLICITE CUALQUIER REPARACIÓN A UN TÉCNICO DE SERVICIO CALIFICADO.

ADVERTENCIA:

La normativa de la FCC establece que cualquier cambio o modificación no autorizados en este equipo y no aprobados expresamente por el fabricante podrían anular el derecho del usuario a utilizar el equipo.

NOTA:

Este equipo ha sido probado y es conforme a los límites para dispositivos digitales de la Clase B, de acuerdo con la Parte 15 de la normativa de la FCC. Estas limitaciones están destinadas a proveer una protección razonable contra parasitaje interferente en una instalación doméstica.

El equipo genera, emplea y puede irradiar frecuencia radio-energética, y caso de instalación y uso disconforme con las instrucciones, puede provocar interferencias en la comunicación vía radio. Ello, sin embargo, no es garantía de que no ocurran interferencias en una instalación específica.

Si el presente equipo provocara interferencias en la recepción radiofónica o televisiva que puede constatarse por la conmutación y desconmutación del mismo, se recomienda al usuario intentar corregir la interferencia mediante una o más de las siguientes medidas.

- Nueva orientación o ubicación de la antena de recepción.
- Aumento de la distancia entre el equipo y el aparato receptor.
- Conexión del equipo a una toma de corriente de un circuito eléctrico diferente al que se encuentra conectado el aparato receptor.
- Solicite la asistencia del concesionario o de un técnico en radio/TV experimentado.

Este producto utiliza una pila de litio tipo moneda CR que contiene material de Perclorato.
Este material podría requerir una manipulación especial,
Consulte www.dtsc.ca.gov/hazardouswaste/perchlorate.

EE.UU. SÓLO

Para mantener la conformidad con la normativa sobre compatibilidad electromagnética (EMC), utilice un cable USB blindado.

La operación de este equipo está sujeta a las siguientes dos condiciones: (1) es posible que este equipo o dispositivo no cause interferencia perjudicial y (2) este equipo o dispositivo debe aceptar cualquier interferencia, incluyendo la que pueda causar su operación no deseada.

ESTIMADO CLIENTE DE SHARP

Gracias por adquirir un producto de SHARP. Para garantizar la seguridad y muchos años de funcionamiento sin problemas, lea atentamente las Precauciones de seguridad antes de utilizar este producto.

PRECAUCIONES DE SEGURIDAD

La electricidad se emplea para muchas funciones útiles pero también puede causar lesiones personales y daños en la propiedad si se manipula de forma inadecuada. Este producto se ha diseñado y fabricado poniendo el máximo énfasis en la seguridad. No obstante, el uso inadecuado podría tener como resultado descargas eléctricas y/o incendios. Para evitar peligros potenciales, observe las siguientes instrucciones cuando instale, utilice y limpie el producto. Para garantizar su seguridad y prolongar la vida de servicio de su producto, lea atentamente las siguientes precauciones antes de usar el producto.

1. Lea las instrucciones — Todas las instrucciones operativas deberán leerse y comprenderse antes de utilizar el producto.
2. Mantenga este manual en un lugar seguro — Estas instrucciones de seguridad y operativas deberán guardarse en un lugar seguro para referencia en el futuro.

ESPAÑOL

3. Tenga en cuenta las advertencias — Todas las advertencias e instrucciones del producto deberán observarse estrictamente.
4. Respete las instrucciones — Deberán respetarse todas las instrucciones operativas.
5. Limpieza — Desenchufe el cable de alimentación de la toma de corriente antes de limpiar el producto. Utilice un paño seco para limpiar el producto. No emplee limpiadores líquidos ni aerosoles. No utilice paños sucios. Si lo hace puede dañar el producto.
6. Accesorios — No utilice accesorios no recomendados por el fabricante. El empleo de accesorios inadecuados podría provocar accidentes.
7. Agua y humedad — No utilice el producto cerca del agua. No instale este producto en lugares donde puedan producirse salpicaduras de agua. Preste especial atención a equipos que drenen agua, por ejemplo los de aire acondicionado.
8. Ventilación — Los respiraderos y otras ranuras de la caja están diseñados para ventilación. No cubra ni bloquee dichos respiraderos y ranuras, ya que la ventilación insuficiente podría provocar sobrecalentamiento y/o acortar la vida operativa del producto. No coloque el producto sobre un sofá, una alfombra u otras superficies similares ya que se podrían bloquear las ranuras de ventilación. No coloque el producto en un lugar cerrado como, por ejemplo, una librería o una estantería, a menos que se proporcione una ventilación adecuada o se respeten las instrucciones del fabricante.
9. Protección del cable de alimentación — Los cables de alimentación deberán ubicarse adecuadamente para evitar que las personas puedan tropezar con ellos o que los objetos puedan descansar sobre éstos.
10. La pantalla usada en este producto está hecha de vidrio. Consiguientemente, podría romperse si el producto cae al suelo o recibe un golpe. Tenga cuidado de no herirse con pedazos de vidrio roto en caso que se rompa la pantalla.
11. Sobrecarga — No sobrecargue las tomas de corriente ni los cables alargadores o regletas. La sobrecarga podría provocar incendios o descargas eléctricas.
12. Introducción de objetos y líquidos — No inserte nunca objetos en el producto a través de los respiraderos o las ranuras de ventilación. El producto tiene altas tensiones en su interior y la inserción de objetos podría provocar descargas eléctricas y/o cortocircuitar los componentes internos.
Por la misma razón, no derrame agua o líquidos sobre el producto.
13. Servicio — No intente reparar usted mismo el producto. La retirada de las tapas podría exponerle a alto voltaje y otras circunstancias peligrosas. Solicite cualquier reparación a un técnico de servicio calificado.
14. Reparación — Si se produjera cualquiera de las circunstancias siguientes, desenchufe el cable de alimentación y solicite la reparación a un técnico de servicio calificado.
 - a. Cuando el cable de alimentación o el enchufe esté dañado.
 - b. Cuando se haya derramado un líquido sobre el producto o hayan caído objetos al interior del producto.
 - c. Cuando se haya expuesto el producto a la lluvia o al agua.
 - d. Cuando el producto no funcione correctamente según lo descrito en las instrucciones operativas. No toque ningún control aparte de los descritos en las instrucciones de uso. El ajuste inadecuado de controles no descritos en las instrucciones podría provocar daños, lo que a menudo requiere un trabajo importante de ajuste por parte de un técnico calificado.
 - e. Cuando el producto haya caído al suelo o se haya dañado.
 - f. Cuando el producto presente un estado anormal. Cualquier anomalía perceptible en el producto indicará que éste necesita servicio.
15. Repuestos — En caso de que el producto necesite repuestos, asegúrese de que el técnico de servicio utiliza las piezas de sustitución especificadas por el fabricante, o unas con las mismas características y rendimiento que las piezas originales. El uso de piezas no autorizadas podría tener como resultado incendio, descargas eléctricas y/u otros daños.
16. Comprobaciones de seguridad — Tras la finalización del trabajo de servicio o reparación, solicite al técnico de servicio que lleve a cabo comprobaciones de seguridad para asegurarse de que el producto se encuentra en perfectas condiciones de funcionamiento.
17. Montaje mural — Cuando monte el producto sobre una pared, asegúrese de instalarlo de acuerdo con el método recomendado por el fabricante.
18. Fuentes de calor — Mantenga el producto alejado de fuentes de calor como pueden ser radiadores, calentadores, estufas y otros productos que generen calor (incluyendo amplificadores).
19. Pilas — Este monitor lleva incorporada una pila de botón para el reloj. El uso incorrecto de las pilas podría causar la explosión o ignición de las mismas. Y fugas de líquidos o gases inflamables. Para evitar estos problemas, asegúrese de observar las siguientes precauciones:
 - No deje este monitor en un lugar con altas temperaturas o mucha humedad.
 - No tire este monitor al agua o al fuego, ni lo aplaste, corte o modifique mecánicamente.
20. El monitor no deberá utilizarse en lugares con riesgos o peligros fatales que pudieran provocar directamente la muerte, lesiones personales, daños físicos graves u otras pérdidas, incluyendo control de reacción nuclear en instalaciones nucleares, sistemas médicos de soporte vital y control de lanzamiento de misiles en sistemas armamentísticos.
21. No toque las partes del producto o el adaptador CA que se calientan durante un tiempo prolongado. Podrían producirse quemaduras de baja temperatura.
22. No modifique este producto.

ADVERTENCIA:

Un dispositivo de fabricación CLASE I deberá conectarse a una toma de corriente principal con una unión a tierra.

Este producto está diseñado únicamente para aplicaciones comerciales y, como tal, queda fuera del ámbito de aplicación del Reglamento (UE) 2023/826 por el que se establecen requisitos de diseño ecológico para el consumo de energía en modo desactivado, en modo preparado y en modo preparado en red. SHARP no recomienda el producto para uso doméstico y no aceptará ninguna responsabilidad por dicho uso.

RIESGO DE ESTABILIDAD

Si el monitor no se coloca en una ubicación lo suficientemente estable, podría resultar potencialmente peligroso debido al riesgo de caída. Muchas lesiones, especialmente a los niños, pueden evitarse adoptando precauciones sencillas como pueden ser:

- Utilizar dispositivos de fijación como pueden ser soportes de montaje mural recomendados por el fabricante.
- Emplear únicamente muebles que puedan soportar de forma segura el monitor.
- Asegurarse de que el monitor no sobresale del borde del mueble que sirve de apoyo.
- No colocar el monitor sobre muebles altos (por ejemplo, armarios o librerías) sin anclar el mueble y el monitor a un soporte adecuado.
- No colocar los monitores sobre paños u otros materiales ubicados entre el monitor y el mueble de apoyo.
- Educar a los niños sobre los peligros de trepar a los muebles para llegar al monitor o a sus controles.
- Este equipo no es adecuado para su uso en lugares en los que sea probable que los niños puedan estar sin la supervisión de un adulto.

Especialmente para la seguridad de los niños

- No permita que los niños trepen al monitor o jueguen con éste.
- No coloque el monitor sobre muebles que se puedan usar como peldaños, como pueden ser los cajones de una cómoda.
- Recuerde que los niños se pueden agitar mientras ven un programa, especialmente en un monitor en el que las cosas se ven "más grandes que en la vida real". Deberá tenerse cuidado de colocar o instalar el monitor en lugares en los que no se pueda empujar, mover o tirar al suelo.
- Deberá procurarse enrutar todos los cables conectados al monitor de modo que los niños curiosos no puedan tirar de ellos ni agarrarlos.

CONSEJOS E INSTRUCCIONES DE SEGURIDAD

- Este monitor deberá utilizarse a una temperatura ambiente de entre 0°C y 50°C. Cuando cambie la imagen mostrada, si la temperatura ambiente está fuera de rango, se producirá un error. El indicador parpadeará en azul y rojo (a intervalos de 1 segundo) y la imagen mostrada no cambiará.
 - Si se muestra la misma imagen durante un período de tiempo prolongado, pueden provocarse las siguientes condiciones. Entre otras, imagen residual, o que el color blanco aparezca como gris claro o el color negro aparezca como gris oscuro. Para evitar estos problemas, le recomendamos que cambie la imagen mostrada regularmente.
 - No frote ni golpee nunca el monitor con objetos duros.
 - Tenga en cuenta que nuestra empresa no se responsabiliza por los errores cometidos durante el uso por parte del cliente o terceras personas ni por cualquier otro malfuncionamiento o daño en este producto que pudiera surgir durante la utilización, salvo cuando la responsabilidad de indemnización esté reconocida legalmente.
 - Este monitor y sus accesorios podrían actualizarse sin previo aviso.
 - No emplee el monitor en lugares con un nivel elevado de polvo o humedad ni donde éste pueda entrar en contacto con aceite o vapor. Tampoco lo utilice en un entorno en el que haya gases corrosivos (dióxido de azufre, sulfuro de hidrógeno, dióxido de nitrógeno, cloro, amoníaco, ozono, etc.), ya que esto podría provocar un incendio.
 - Asegúrese de que el monitor no entre en contacto con agua ni otros líquidos. Asegúrese de no introducir en el monitor objetos como pueden ser clips o chinchetas, ya que esto podría causar incendios o descargas eléctricas.
 - No coloque el monitor encima de objetos inestables ni en lugares inseguros. No permita que el monitor reciba golpes fuertes ni que vibre demasiado. La caída o pérdida de equilibrio del monitor podría dañarlo.
 - No utilice el monitor cerca de aparatos de calefacción ni en lugares donde puedan existir temperaturas elevadas, ya que esto podría conducir a la generación de calor excesivo y provocar un incendio.
 - No utilice el monitor en lugares en los que pueda estar expuesto a la luz solar directa. Existe riesgo de que la caja se deforme o de que se produzca un fallo de funcionamiento si se utiliza el monitor bajo la luz solar directa.
 - La toma de corriente deberá estar instalada cerca del equipo y ser accesible fácilmente.
 - Para la desconexión eléctrica completa, desconecte el enchufe principal.
 - No agarre la pantalla. Sostenga siempre este monitor por los bordes durante su traslado. Si sujeta la pantalla puede provocar daños y fallos en el producto, y lesiones.
 - Si usted o un tercero utiliza el producto de forma incorrecta, si el producto se somete a los efectos de la electricidad estática o el ruido eléctrico, o si el producto tiene un funcionamiento anómalo o se repara, existe el riesgo de que los datos guardados se corrompan o se pierdan.
 - Declinamos toda responsabilidad por la protección de contenidos guardados en una memoria interna o por cualquier daño relacionado.
- ### Acerca del reloj
- El reloj debe estar ajustado el establecer el horario en ePaper Settings Tool. El reloj se ajusta usando ePaper settings tool.
 - El reloj recibe alimentación de la pila interna.
 - Si ya ha ajustado la hora pero la función de horario no funciona correctamente, la pila interna podría estar gastada. Póngase en contacto con un distribuidor o centro de servicio SHARP autorizado para que le ayuden a cambiar la pila.
 - Vida estimada de la pila interna: aproximadamente 5 años (dependiendo del funcionamiento del monitor)
 - La pila inicial se ha insertado en el momento de la salida de fábrica del monitor, por lo que podría agotarse antes del tiempo esperado de vida útil.
- ### Cable de alimentación y adaptador CA
- Emplee únicamente el cable de alimentación y el adaptador CA suministrado con el monitor.
 - Al manipular el adaptador CA tenga en cuenta lo siguiente: Una manipulación incorrecta puede dar lugar a un incendio, descarga eléctrica o lesiones.
 - No deje caer el adaptador CA ni lo someta a golpes.
 - Jamás desmonte el adaptador CA. Contiene piezas de alta tensión que pueden resultar peligrosas si las toca.
 - El adaptador CA es para uso en interior únicamente. No lo utilice en el exterior.
 - No utilice el adaptador CA suministrado con otros dispositivos.
 - No dañe el cable de alimentación ni el adaptador CA, ni coloque objetos pesados sobre ellos, los estire o los doble excesivamente. Tampoco añada cables alargadores ni regletas. Si el cable se daña, podrían producirse incendios o descargas eléctricas.
 - No utilice el cable de alimentación con una regleta. La adición de un cable alargador o una regleta podría causar un incendio por sobrecalentamiento.
 - No retire ni inserte el enchufe con las manos mojadas. Podrían producirse descargas eléctricas.
 - Desenchufe el cable de alimentación si no piensa utilizar el equipo durante un período de tiempo prolongado.
 - No intente reparar el cable de alimentación si éste está roto o no funciona adecuadamente. Solicite cualquier reparación al representante de servicio técnico autorizado.
- ### Red
- Cuando utilice una red, sus datos de comunicación están expuestos a los riesgos de robo o acceso ilegal. Para evitar dichos riesgos, debe usar este monitor en un entorno de red seguro.
- ### LAN inalámbrica
- Este monitor no puede utilizarse en un país o una región que no sea donde fue adquirido.
 - Los canales y las frecuencias que se pueden usar para la LAN inalámbrica varían según el país y la región.
- ### Ámbito del manual
- VESA es una marca registrada o una marca comercial de Video Electronics Standards Association en los Estados Unidos de América y/u otros países.
 - Bluetooth es una marca registrada de Bluetooth SIG, Inc.
 - Google y Android son marcas comerciales o marcas registradas de Google LLC.
 - Todos los demás nombres de marcas y productos son marcas comerciales o marcas registradas de sus respectivos propietarios.
 - Las ilustraciones de este manual podrían no representar exactamente el producto o la visualización reales.

PRECAUCIONES DE MONTAJE

- Este producto es para uso en interiores.
 - No coloque el monitor sobre un dispositivo que genere calor.
 - Utilice este monitor perpendicular a una superficie nivelada.
- Si fuera necesario, este monitor podría inclinarse hasta 90 grados hacia arriba o 20 grados hacia abajo.
- Respete lo siguiente cuando instale este monitor en su orientación horizontal. El incumplimiento de las siguientes medidas podría provocar malfuncionamientos.

- Instale este monitor de forma que el indicador de conexión quede ubicado en la parte inferior.



Indicador

- Cuando no conecte el adaptador de CA al puerto USB trasero (para la alimentación), coloque la tapa del puerto USB (suministrada).

Precauciones al colgar este monitor

- Los soportes para colgar el producto (suministrados) se pueden instalar en las siguientes posiciones. Apriete bien los tornillos de los soportes para colgar el producto (suministrados).

(Solo se pueden usar las combinaciones que se muestran más abajo).

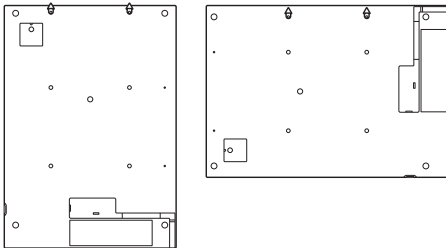

- Asegúrese de colgar este monitor usando los dos soportes para colgar.
- Asegúrese de que el peso total suspendido no supere las 3,0 kg.
- Colgar en una pared con la suficiente resistencia.
- Asegúrese de utilizar un cable (de venta en comercios) con la suficiente resistencia.
- Los soportes para colgar y tornillos de los soportes para colgar (suministrados) son para uso exclusivo de este monitor. No los utilice con otros dispositivos.
- Nuestra empresa no se hace responsable en caso de accidentes o lesiones causados por un montaje o una manipulación inadecuados.

Precauciones durante el uso de ménsula de montaje compatible con VESA

- Se puede utilizar un soporte de montaje en conformidad con las especificaciones VESA. Fije el soporte a los orificios de tornillos para soportes de montaje. (véase la página 10.)
- Nuestra empresa no se hace responsable en caso de accidentes o lesiones causados por un montaje o una manipulación inadecuados.
- Este monitor y el soporte deberán instalarse en una pared con una resistencia de al menos 4 veces el peso del monitor. Realice la instalación mediante el método más adecuado para el material y la estructura.
- No utilice un destornillador de impacto.
- Para colocar una ménsula de montaje compatible con VESA, use tornillos M4 que sean 4 mm a 6 mm más largos que la ménsula de montaje.

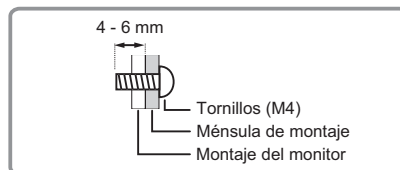

Componentes suministrados

Si falta algún componente, póngase en contacto con su distribuidor.

- | | |
|--|---|
| <input type="checkbox"/> Monitor: 1 | <input type="checkbox"/> Manual de instrucciones (este manual): 1 |
| <input type="checkbox"/> Cable de alimentación: 1 | <input type="checkbox"/> Adaptador CA: 1 |
| <input type="checkbox"/> Soporte para colgar: 2 | <input type="checkbox"/> Abrazadera para cable: 2 (Incluye 1 repuesto.) |
| <input type="checkbox"/> Tornillo del soporte para colgar: 2 | <input type="checkbox"/> Tapa logo SHARP: 1 |
| <input type="checkbox"/> Lámina de sujeción del cable: 1 | Coloque esta etiqueta sobre el logotipo de SHARP para |
| <input type="checkbox"/> Tapa del puerto USB: 1 | tapar el logotipo. |

* Guarde el embalaje para usar en caso de futuro transporte del monitor, etc.

* **Tenga cuidado:** No vierta las pilas en la basura doméstica para protección medioambiental. Respete la normativa de vertido local.

- Se requiere ePaper Settings Tool (software de Windows) para cambiar los ajustes de este monitor. ePaper Settings Tool se utiliza para ajustar las imágenes o establecer el orden de visualización, el horario, etc.
 - El Local Simple Signage (software de Windows) puede distribuir imágenes hasta a 20 unidades de este monitor.
 - Este software se puede descargar mediante Information Display Downloader. Information Display Downloader también se puede descargar desde el siguiente sitio web.
<https://business.sharpusa.com/product-downloads> (EE. UU.)
<https://www.sharp.eu/download-centre> (Europa)
- Si está instalada la Information Display Downloader, podrá consultar y descargar las versiones más recientes de los programas de software.
Para instalar el software, consulte el manual correspondiente.

ESPAÑOL

Nombres de componentes y funciones

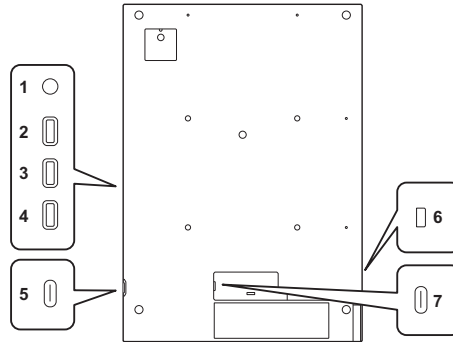

1. Indicador

Estado	Estado de este monitor	Estado	Estado de este monitor
Apagado	Alimentación apagada/ Estado de ahorro de energía	Parpadeo en azul (con un intervalo aproximado de 0,25 segundos)	Emparejamiento Bluetooth en curso
Parpadeando en verde	Durante el inicio	Parpadeo azul y rojo (con un intervalo aproximado de 1 segundo)	Error de temperatura al cambiar la imagen de la pantalla
Encendido en verde	Modo automático en funcionamiento (Véase la página 8.)	Iluminado en amarillo	Modo de programación o e-Signage S Player en funcionamiento.
Encendido en azul	Modo manual en funcionamiento (Véase la página 8.)	Parpadeo azul (con un intervalo aproximado de 0,5 segundos)	Visualización de la imagen procesada
Encendido en verde y azul alternativamente.	Pausado en el Modo automático		
Parpadeo en roja (con un intervalo aproximado de 0,25 segundos)	Accediendo a la unidad flash USB		

2. Botón de alimentación

Enciende y apaga la alimentación. (Mantener pulsado durante aprox. 3 segundos.)

Cuando se apaga la alimentación, el indicador se apagará después de que se complete el proceso de apagado.

3. Botón MODE

Cambie el método para cambiar la imagen de visualización. (Véase la página 8.)

4. Botón PAIRING

Empareje un dispositivo Android como un smartphone y este monitor a través de Bluetooth. Puede cambiar la imagen mostrada en este monitor usando el dispositivo emparejado.

- Debe instalar ePaper Distribution Tool en el dispositivo que se está utilizando. ePaper Distribution Tool se puede instalar de Google Play. Busque "ePaper Distribution Tool".
- Cuando utilices Bluetooth, el Bluetooth de este monitor debe estar activado.
- Active "Usar Bluetooth" en "Configuración de red" en "Mostrar" en la ePaper Settings Tool.
- Para obtener información sobre el emparejamiento y el cambio de la imagen mostrada, consulte el manual de ePaper Distribution Tool.

5. Puerto USB (para datos/alimentación) (USB tipo C)

Conecte una unidad flash USB (de venta en comercios) o una computadora a este monitor para cambiar las imágenes o la configuración. Para conectarlo a una computadora, utilice un cable USB (tipo C, conforme a la norma USB) disponible en el mercado.

Asegúrese de que el indicador no esté parpadeando en rojo al retirar la unidad flash USB.

Cuando se accede a la unidad flash USB, el indicador parpadeará en rojo. Existe el riesgo de que los datos se dañen si se retira en ese momento.

Unidades flash USB compatibles

Puerto	Tipo C
Sistema de archivos	FAT32
Capacidad	Máximo 32 GB El tamaño máximo de archivo es 4 GB

- También puede conectar un adaptador de CA (suministrado).

6. Orificio antirrobo (K)

Se puede conectar un cierre antirrobo disponible de venta en comercios.

El orificio antirrobo es compatible con el Kensington MicroSaver Security System.

7. Puerto USB (para alimentación) (USB tipo C)

Conecte un adaptador de CA (suministrado).

Este monitor no requiere una fuente de alimentación para imagen mostrada, aunque para cambiar las imágenes o la configuración sí será necesaria la conexión a una fuente de alimentación.

CONSEJO

- Mantenga pulsados los botones MODE y PAIRING simultáneamente (durante unos 10 segundos) para restablecer los valores predeterminados de fábrica. Cuando se completa el restablecimiento, el indicador se enciende en verde y la pantalla se vuelve blanca.
- No se puede usar una unidad flash USB encriptada o que tenga una función de seguridad.
- Use una unidad flash USB con un diseño que pueda insertarse en el puerto USB. Algunas unidades flash USB con diseños especiales no pueden insertarse. No inserte una unidad flash USB a la fuerza. Se podría dañar el conector y provocar un fallo.
- Compruebe según sea necesario que en la unidad flash USB no tenga virus.

Conexión del cable de alimentación

Este monitor no requiere una fuente de alimentación para imagen mostrada, aunque para cambiar las imágenes o la configuración sí será necesaria la conexión a una fuente de alimentación.

1. Conecte el monitor a la toma de corriente con el adaptador CA y el cable de alimentación suministrados.

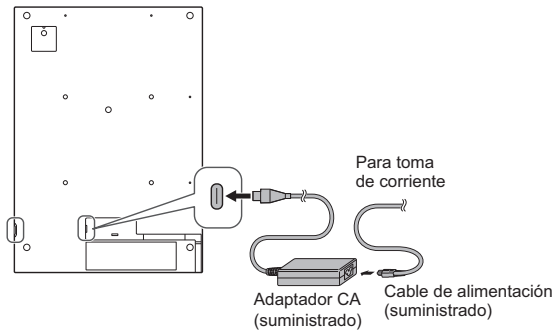

- Se recomienda utilizar el puerto USB de la parte trasera.

NOTA

- Emplee únicamente el cable de alimentación y el adaptador CA suministrado con el monitor.
- El adaptador de CA (suministrado) no es adecuado para su uso en lugares en los que sea probable que los niños puedan estar sin la supervisión de un adulto.
- Sujete el cable del adaptador de CA con la abrazadera para cable.
Pase la abrazadera para cable a través del accesorio de sujeción del cable situado en la parte posterior de este monitor y sujete el cable.
- Pase el cable del adaptador de CA por la ranura de la parte posterior de este monitor y fije la lámina de sujeción del cable.

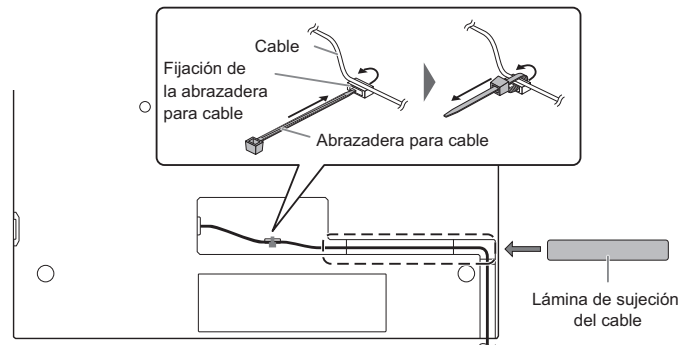

Cambio de imagen mostrada

Cuando "Modo de reproducción de contenido" es "Presentación de diapositivas", puede cambiar la visualización mediante el siguiente procedimiento. (Ajuste de fábrica)
Puede cambiar el modo de reproducción de contenido con ePaper Settings Tool.

■ Formatos compatibles

A continuación se detallan los tipos de archivos que se pueden reproducir.
(No se garantiza que se puedan reproducir todos los archivos.)

Extensión	Resolución máx
.jpeg (.jpg)	5783 × 8192
*.bmp	
*.png	

CONSEJO

- Puede visualizar PDF utilizando la ePaper Settings Tool.

■ Enviar una imagen a este monitor

1. Crear una carpeta de "Slideshow" en la carpeta raíz de la unidad flash USB (de venta en comercios).
2. Guarde en la carpeta "Slideshow" las imágenes que desee mostrar en el monitor.
 - También puede enviar varias imágenes. (Las imágenes se muestran por orden de nombre de archivo).
3. Conecte la fuente de alimentación del monitor.
4. Conecte la unidad flash USB con las imágenes guardadas al puerto USB (para datos).

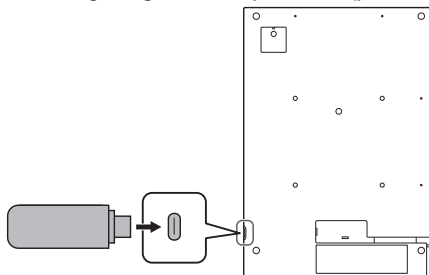

- No se puede utilizar el puerto USB de la parte trasera.
 - La imagen de la unidad flash USB se enviará al monitor.
 - Las imágenes mostradas en el monitor se sustituirán por las imágenes de la unidad flash USB.
 - Mientras se accede al unidad flash USB, el indicador parpadeará en rojo.
5. Compruebe que el indicador no esté parpadeando al terminar la transferencia, y retire la unidad flash USB.

■ Cómo cambiar la imagen de la mostrada

La presentación de diapositivas tiene un modo manual y un modo automático.
Cómo cambiar de modo: cada vez que mantener pulsado el botón MODE (durante aprox. 3 segundos), el modo cambiará.

Modo manual:

Al pulsar el botón MODE se mostrará la siguiente imagen.
Cuando se haya mostrado la última imagen, regresará a la imagen inicial.
Al cambiar de imagen, conecte el monitor a una fuente de alimentación.

Modo automático:

La siguiente imagen se mostrará automáticamente.
Después de haber mostrado la última imagen, regresará a la imagen inicial.
La reproducción se pausará/reanudará cada vez que pulse el botón MODE.
Asegúrese de conectar el monitor a una fuente de alimentación durante el Modo automático.

CONSEJO

- El cambio de imagen mostrada tarda aprox. Entre 15 y 45 segundos. Durante este tiempo, los colores pueden parpadear en la pantalla y esto no es un mal funcionamiento.
 - El bucle del intervalo de imagen es de 10 minutos. (Ajuste de fábrica. El intervalo de cambio incluye también el tiempo para cambiar la pantalla (aprox. entre 15 y 45 segundos). La duración de la visualización de una imagen será menor en esa cantidad.) Puede cambiar el intervalo de cambio de imágenes con la herramienta ePaper Settings Tool.
 - El tiempo necesario para cambiar la visualización de la imagen depende de la temperatura ambiente.
 - Se recomienda mantener la unidad flash USB separada de la utilizada con ePaper Settings Tool.
- Si hay imágenes escritas desde la Herramienta de configuración de ePaper en la unidad flash USB, no se mostrarán las imágenes guardadas en la carpeta "Presentación de diapositivas" y se mostrarán las imágenes configuradas con ePaper Settings Tool.

Información sobre la licencia de software para este producto

Composición del software

El software incluido en este producto consta de diversos componentes de software con derechos de autor individuales propiedad de SHARP o de terceros.

Software desarrollado por SHARP y software de código abierto

Los derechos de autor de los componentes de software y de los documentos correspondientes incluidos con este producto que hayan sido desarrollados o redactados por SHARP son propiedad de SHARP y están protegidos por la Ley de Propiedad Intelectual, tratados internacionales y otras legislaciones aplicables. Este producto también utiliza software y componentes de software de distribución gratuita cuyos derechos de autor son propiedad de terceros. Entre ellos se incluyen componentes de software cubiertos por una Licencia Pública General de GNU (en adelante, GPL), una Licencia Pública General Reducida de GNU (en adelante, LGPL) u otro acuerdo de licencia.

Obtención del código fuente

Algunos de los licenciatarios del software de código abierto requieren que el distribuidor proporcione el código fuente con los componentes del software ejecutables. Las licencias GPL y LGPL incluyen requisitos similares. Si desea información sobre el modo de obtener el código fuente del software de código abierto y la información sobre las licencias GPL, LGPL y otros acuerdos de licencia, visite el siguiente sitio web:

https://jp.sharp/business/lcd-display/support/download/source_e.html

No nos es posible responder a preguntas sobre el código fuente del software de código abierto. No se distribuye el código fuente de los componentes de software con derechos de autor propiedad de SHARP.

ESPAÑOL

Especificaciones

■ Especificaciones del producto

Modelo	EP-CA22	
Pantalla	Tamaño de pantalla	A2 (1 : 1,41) (diagonal de 72,5 cm)
	Resolución máx (puntos)	2160 x 3060
	Pantalla	Color
	Tamaño de píxel	0,194 mm (H) x 0,194 mm (V)
	Área activa de la pantalla (mm)	418,0 (An) x 592,2 (Al)
Terminales de entrada/salida	USB	USB tipo C x 2 (para datos/alimentación x1, para alimentación x1)
Almacenamiento	16GB (Área libre: 14GB)	
LAN inalámbrica	Compatible con IEEE802.11a/b/g/n/ac Modo de encriptación: WEP, WPA/WPA2-PSK, WPA2-Enterprise	
Bluetooth	Compatible con 5.2 Protocolos compatibles: GAP, SPP	
Requisitos de alimentación	100 - 240 V ca, 50/60 Hz (al usar el adaptador CA suministrado), 9 V cc	
Temperatura de funcionamiento	Monitor: 0 °C a 50 °C (0 °C a 50 °C al cambiar de imagen mostrada) Adaptador CA: 0 °C a 50 °C	
Humedad de funcionamiento	20 a 80 % (sin condensación)	
Temperatura de almacenamiento	-20°C a 60°C	
Humedad de almacenamiento	10% al 80% (sin condensación)	
Dimensiones (excluidas las protuberancias) (mm)	Aprox. 438,0 (An) x 14,7 (Pr) x 617,8 (Al)	
Peso (kg)	Aprox. 2,3	

- Mostrar las imágenes no consume energía, pero es necesario 1 W cuando el sistema está en espera, y son necesarios hasta aprox. 16 W durante el cambio de imagen.

Como parte de la política de mejoras continuas, SHARP se reserva el derecho de realizar cambios en el diseño y especificaciones para la mejora del producto sin previo aviso. Las figuras indicadas que especifican el rendimiento son valores nominales de los aparatos de producción. Puede haber algunas desviaciones de estos valores en los aparatos individuales.

■ Dibujos de dimensiones

Obsérvese que los valores mostrados son valores aproximados.

Unidad: mm

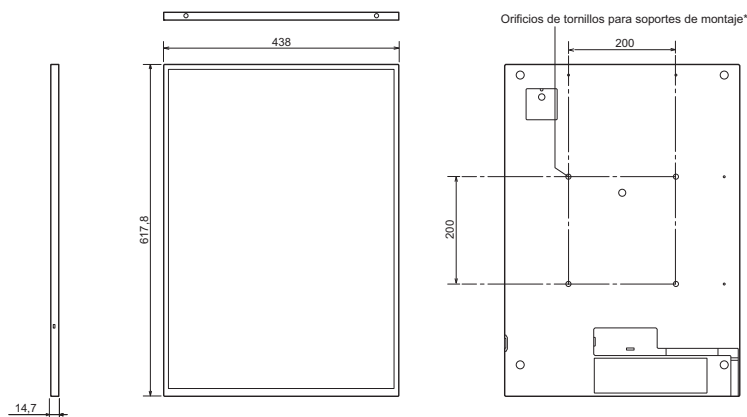

* Cuando monte el monitor, asegúrese de utilizar un soporte de montaje mural en conformidad con el método de montaje compatible con VESA.
SHARP recomienda utilizar tornillos M4 y apretar los tornillos.
Obsérvese que la profundidad de los orificios de los tornillos del monitor es de 6 mm. Si la instalación quedara floja, el producto podría caer al suelo y causar graves lesiones personales así como daños al producto. El tornillo y el orificio deberán juntarse con más de 4 mm de longitud de rosca. Utilice un soporte que haya sido homologado para la norma UL1678, y que pueda resistir al menos 4 veces o más el peso del monitor.

■ Canales que pueden utilizarse en la LAN inalámbrica (EE. UU. y Canadá)

Estándar	Canal	Banda de frecuencias (frecuencia central)
IEEE802.11n/g/b	1-11ch	2412-2462MHz
IEEE802.11ac/n/a	36/38/40/42/44/46/48ch	5180-5240MHz
	52/54/56/58/60/62/64ch	5260-5320MHz
	100/102/104/106/108/110/112/116/118/132/134/136/138/140/142/144ch	5500-5720MHz
	149/151/153/155/157/159/161/165ch	5745-5825MHz

■ Canales que pueden utilizarse en la LAN inalámbrica (Europa)

Estándar	Canal	Banda de frecuencias (frecuencia central)
IEEE802.11n/g/b	1-13ch	2412-2472MHz
IEEE802.11ac/n/a	36/38/40/42/44/46/48ch	5180-5240MHz
	52/54/56/58/60/62/64ch	5260-5320MHz
	100/102/104/106/108/110/112/116/118/120/122/124/126/128/132/134/136/138/140ch	5500-5700MHz

• El uso exterior de la banda de 5 GHz está restringido por la Ley de radiofonía.

WICHTIGE INFORMATIONEN

WARNUNG: HALTEN SIE DAS GERÄT VON REGEN UND JEDLICHER ART VON FEUCHTIGKEIT FERN, UM DIE GEFAHR VON BRAND ODER STROMSCHLAG ZU VERRINGERN.

	VORSICHT ELEKTROSCHOCK- GEFAHR NICHT ÖFFNEN	
VORSICHT: ABDECKUNG NICHT ENTFERNEN: GEFAHR VON ELEKTROSCHOCK. KEINE WARTUNGSTEILE IM INNEREN. SERVICEARBEITEN NUR VON QUALIFIZIERTEM FACHPERSONAL DURCHFÜHREN LASSEN.		



Das Blitzsymbol innerhalb eines Dreiecks weist den Benutzer auf das Vorhandensein nicht isolierter "gefährlicher Spannung" im Geräteinneren hin, die ausreichend groß ist, um einen Elektroschock hervorzurufen.



Das Ausrufezeichen innerhalb eines Dreiecks weist den Benutzer auf wichtige Betriebs- und Wartungs- bzw. Serviceanweisungen in der Produktdokumentation hin.

Verwenden Sie EMV-gerechte, abgeschirmte USB-Kabel.

VEREHRTE KUNDIN, VEREHRTER KUNDE

Wir danken Ihnen für den Kauf eines SHARP Produkts. Um Ihre Sicherheit sowie einen jahrelangen, störungsfreien Betrieb dieses Produkts zu gewährleisten, lesen Sie bitte den Abschnitt "Sicherheitsvorkehrungen" vor der Verwendung des Produkts durch.

DEUTSCH

SICHERHEITSVORKEHRUNGEN

Elektrizität erfüllt viele nützliche Aufgaben, kann aber auch Personen- und Sachschäden verursachen, wenn sie unsachgemäß gehandhabt wird. Dieses Produkt wurde mit Sicherheit als oberster Priorität konstruiert und hergestellt. Dennoch besteht bei unsachgemäßer Handhabung u.U. Stromschlag- und Brandgefahr. Um mögliche Gefahren zu vermeiden, befolgen Sie beim Aufstellen, Betreiben und Reinigen des Produkts bitte die nachstehenden Anleitungen. Lesen Sie im Interesse Ihrer eigenen Sicherheit sowie einer langen Lebensdauer des Produkts zunächst die nachstehenden Hinweise durch, bevor Sie das Produkt in Verwendung nehmen.

1. Bedienungsanleitungen lesen — Nehmen Sie das Produkt erst in Betrieb, nachdem Sie alle diesbezüglichen Hinweise gelesen und verstanden haben.
2. Bedienungsanleitung aufbewahren — Diese Bedienungsanleitung mit den Sicherheits- und Bedienungshinweisen sollte aufbewahrt werden, damit Sie im Bedarfsfall jederzeit darauf zurückgreifen können.
3. Warnungen beachten — Alle Warnungen auf dem Gerät und in den Bedienungsanleitungen sind genauestens zu beachten.
4. Anleitungen befolgen — Alle Anleitungen zur Bedienung müssen befolgt werden.
5. Reinigung — Vor dem Reinigen des Produkts trennen Sie es bitte vom Stromnetz durch ziehen des Netzsteckers aus der Steckdose. Reinigen Sie das Gerät mit einem trockenen Tuch. Verwenden Sie keine flüssigen Reiniger oder Aerosol-Sprays. Verwenden Sie keine schmutzigen Tücher, da andernfalls das Produkt beschädigt werden kann.
6. Zusatzgeräte und Zubehör — Verwenden Sie ausschließlich vom Hersteller empfohlenes Zubehör. Bei Verwendung anderer Zusatzgeräte bzw. Zubehörteile besteht evtl. Unfallgefahr.
7. Wasser und Feuchtigkeit — Benutzen Sie das Gerät nicht in der Nähe von Wasser. Montieren Sie das Gerät unter keinen Umständen an einer Stelle, an der Wasser darauf tropfen kann. Achten Sie dabei besonders auf Geräte, aus denen zuweilen Wasser tropft, wie etwa Klimaanlage.
8. Belüftung — Die Belüftungsschlitze und andere Öffnungen im Gehäuse dienen der Belüftung des Geräts. Halten Sie diese Öffnungen unbedingt frei, da eine unzureichende Belüftung zu einer Überhitzung bzw. Verkürzung der Lebensdauer des Produkts führen kann. Stellen Sie das Gerät nicht auf ein Sofa, einen Lappen oder ähnliche Oberflächen, da die Belüftungsschlitze dadurch blockiert werden können. Stellen Sie das Gerät auch nicht in ein umschlossenes Gehäuse, wie z.B. in ein Bücherregal oder einen Schrank, sofern dort nicht für eine ausreichende Belüftung gesorgt ist oder die Anweisungen des Herstellers befolgt werden.

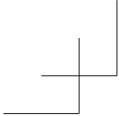
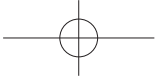
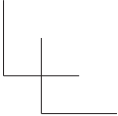
- 
- 
- 
9. Netzkabel-Schutz — Die Netzkabel sind so zu verlegen, dass sie vor Tritten geschützt sind und keine schweren Objekte darauf abgestellt werden.
 10. Der Bildschirm für dieses Gerät ist aus Glas hergestellt. Es kann daher brechen, wenn es zu Boden fällt oder einen Schlag oder Stoß erhält. Seien Sie vorsichtig, dass Sie sich bei einem Bruch des Bildschirms nicht an den Scherben verletzen.
 11. Überlastung — Vermeiden Sie eine Überlastung von Steckdosen und Verlängerungskabeln. Bei Überlastung besteht Brand- und Stromschlaggefahr.
 12. Eindringen von Gegenständen und Flüssigkeiten — Schieben Sie niemals irgendwelche Gegenstände durch die Gehäuseöffnungen in das Innere des Geräts. Im Produkt liegen hohe Spannungen vor. Durch das Einschleiben von Gegenständen besteht Stromschlaggefahr bzw. die Gefahr von Kurzschlüssen zwischen den Bauteilen. Aus demselben Grunde dürfen auch keine Flüssigkeiten auf das Gerät verschüttet werden.
 13. Wartung — Versuchen Sie auf keinen Fall, selbst Wartungsarbeiten am Gerät durchzuführen. Durch das Entfernen von Abdeckungen setzen Sie sich hohen Spannungen und anderen Gefahren aus. Lassen Sie sämtliche Wartungsarbeiten ausschließlich von qualifiziertem Service-Personal ausführen.
 14. Reparaturen — Trennen Sie in den folgenden Situationen sofort die Stromzufuhr durch Ziehen des Netzsteckers und lassen Sie das Produkt von qualifiziertem Service-Personal reparieren:
 - a. Wenn das Netzkabel oder der Netzstecker beschädigt ist.
 - b. Wenn Flüssigkeit in das Gerät eingedrungen ist oder Gegenstände in das Gerät gefallen sind.
 - c. Wenn das Gerät nass geworden ist (z.B. durch Regen).
 - d. Wenn das Gerät nicht wie in der Bedienungsanleitung beschrieben funktioniert.
Nehmen Sie nur die in den Bedienungsanleitungen beschriebenen Einstellungen vor. Unsachgemäße Einstellungen an anderen Tasten können zu einer Beschädigung führen und machen häufig umfangreiche Einstellarbeiten durch einen qualifizierten Service-Techniker erforderlich.
 - e. Wenn das Produkt fallen gelassen oder beschädigt wurde.
 - f. Wenn das Gerät einen anomalen Zustand aufweist. Jedes erkennbare anormale Verhalten zeigt an, dass der Kundendienst erforderlich ist.
 15. Ersatzteile — Wenn Ersatzteile benötigt werden, stellen Sie bitte sicher, dass der Service-Techniker nur die vom Hersteller bezeichneten Teile oder Teile mit gleichen Eigenschaften und gleichem Leistungsvermögen wie die Originalteile verwendet. Die Verwendung anderer Teile kann zu einem Brand, zu Stromschlag oder anderen Gefahren führen.
 16. Sicherheitsüberprüfungen — Lassen Sie vom Service-Techniker nach Service- oder Reparaturarbeiten eine Sicherheitsüberprüfung vornehmen, um sicherzustellen, dass das Produkt in einem einwandfreien Betriebszustand ist.
 17. Wandmontage — Bei der Montage des Gerätes an der Wand ist sicherzustellen, dass die Befestigung nach der vom Hersteller empfohlenen Methode erfolgt.
 18. Wärmequellen — Stellen Sie das Produkt nicht in der Nähe von Heizkörpern, Heizgeräten, Öfen oder anderen Geräten (wie z.B. Verstärkern) auf, die Hitze abstrahlen.
 19. Batterien — Dieser Monitor verfügt über eine eingebaute Knopfzellenbatterie für die Uhr. Durch falsche Anwendung können die Batterien explodieren oder sich entzünden. Es können auch brennbare Flüssigkeiten oder Gase austreten. Um diese Probleme zu vermeiden, beachten Sie bitte die folgenden Sicherheitshinweise:
 - Lassen Sie den Monitor nicht an einem Ort mit hohen Temperaturen oder hoher Luftfeuchtigkeit stehen.
 - Entsorgen Sie diesen Monitor nicht im Wasser oder im Feuer und zerdrücken, zerschneiden oder verändern Sie ihn nicht mechanisch.
 20. Bei der Verwendung des Monitors ist darauf zu achten, dass Gefahren für Leib und Leben, Schäden an Gebäuden und anderen Gegenständen sowie eine Beeinflussung von wichtigen oder gefährlichen Geräten, wie z.B. der Nuklearreaktionssteuerung in Atomanlagen, lebenserhaltenden Geräten in medizinischen Einrichtungen oder Raketenabschusssteuerungen in Waffensystemen vermieden werden.
 21. Vermeiden Sie es, Teile des Produkts, die sich erwärmen, über längere Zeit hinweg zu berühren. Dies könnte zu leichten Verbrennungen führen.
 22. Modifizieren Sie dieses Produkt nicht.

WARNUNG:

Geräte der KLASSE I dürfen nur an eine NETZSTECKDOSE mit Schutzerdung angeschlossen werden.

Dieses Produkt ist nur für den gewerblichen Einsatz konzipiert und fällt daher nicht in den Anwendungsbereich der Verordnung (EU) 2023/826, welche die Ökodesign-Anforderungen für den Energieverbrauch im Aus-Zustand, im Bereitschaftszustand und im vernetzten Bereitschaftsbetrieb festlegt. Sharp empfiehlt das Produkt nicht für den häuslichen Einsatz und übernimmt keinerlei Haftung für einen solchen Gebrauch.

KIPPGEFAHR

Wenn ein Monitor nicht auf einer stabilen Unterlage aufgestellt wird, besteht die Gefahr, dass er kippt oder fällt. Zahlreiche Verletzungen, besonders bei Kindern, können durch einfache Vorsichtsmaßnahmen vermieden werden:

- Bei Verwendung der vom Hersteller empfohlenen Befestigungsvorrichtungen, wie z.B. Wandhaken.
- Stellen Sie den Monitor nur auf Möbelstücke, die ausreichend belastbar sind.
- Achten Sie darauf, dass der Monitor nicht über den Rand des Möbelstücks, auf dem er steht, vorsteht.
- Stellen Sie den Monitor niemals auf ein großes Möbelstück (z.B. einen Schrank oder in ein Bücherregal), ohne sowohl das Möbelstück als auch den Monitor an einem geeigneten Element sicher zu verankern.
- Stellen Sie den Monitor niemals auf ein Tuch oder andere Materialien, die zwischen dem Monitor und dem Möbelstück, auf dem er steht, liegen.
- Weisen Sie Kinder eindringlich darauf hin, dass es gefährlich ist, auf ein Möbelstück zu klettern, um an den Monitor oder seine Tasten zu gelangen.
- Dieses Gerät ist für die Verwendung an Orten, an denen sich Kinder unbeaufsichtigt aufhalten können, nicht geeignet.

Wichtige Hinweise für die Sicherheit von Kindern

- Lassen Sie Kinder niemals auf den Monitor klettern oder am Monitor spielen.
- Stellen Sie den Monitor nicht auf Möbelstücke, die leicht als Stufen verwendet werden könnten, wie zum Beispiel eine Truhe oder Kommode.
- Bedenken Sie, dass Kinder bei Betrachtung eines Fernsehprogramms – und ganz besonders bei einem "überlebensgroßen" Monitor – in starke Aufregung verfallen können. Der Monitor sollte so aufgestellt werden, dass er nicht umgestoßen oder gekippt werden kann.
- Alle am Monitor angeschlossenen Kabel und Stränge sollten so verlegt werden, dass neugierige Kinder nicht daran ziehen oder sie ergreifen können.

TIPPS UND SICHERHEITSHINWEISE

- Dieser Monitor sollte bei einer Umgebungstemperatur zwischen 0°C und 50°C verwendet werden. Beim Ändern des angezeigten Bildes tritt ein Fehler auf, wenn die Umgebungstemperatur außerhalb des zulässigen Bereichs liegt. Die Anzeige blinkt blau und rot (1-Sekunden-Intervall), und das angezeigte Bild ändert sich nicht.
- Die Anzeige desselben Bildes über eine längere Zeit hinweg kann zu folgenden Bedingungen führen. Diese umfassen ein Nachleuchten am Bildschirm oder Bedingungen, bei denen die Farbe Weiß als Hellgrau oder die Farbe Schwarz als Dunkelgrau angezeigt wird. Um dies zu vermeiden, empfehlen wir, das angezeigte Bild regelmäßig zu ändern.
- Vermeiden Sie es, den Monitor mit harten Gegenständen abzureiben oder zu berühren.
- Wir bitten um Ihr Verständnis, dass unser Unternehmen über die gesetzlich anerkannte Leistungshaftung hinaus keine Haftung für Fehler übernimmt, die sich aus der Verwendung durch den Kunden oder einen Dritten ergeben, und auch nicht für sonstige Funktionsstörungen oder Schäden, die während der Verwendung am Gerät entstehen.
- Eine Aktualisierung dieses Monitors und seines Zubehörs ist vorbehalten.
- Verwenden Sie den Monitor nicht an Orten mit hoher Staubentwicklung, hoher Luftfeuchtigkeit oder an Orten, an denen der Monitor mit Öl oder Dampf in Kontakt kommen könnte. Verwenden Sie den Monitor nicht an Orten, an denen ätzende Gase (Schwefeldioxid, Schwefelwasserstoff, Stickstoffdioxid, Chlor, Ammoniak, Ozon) auftreten können. Dies zu einem Brand führen könnte.
- Achten Sie darauf, dass der Monitor nicht mit Wasser oder anderen Flüssigkeiten in Berührung kommt. Achten Sie auch darauf, keine Gegenstände, wie z.B. Büroklammern oder sonstige spitze Gegenstände, in den Monitor zu stecken. Die Folge könnte ein Brand oder Stromschlag sein.
- Stellen Sie den Monitor nicht auf instabile Gegenstände oder an andere unsichere Stellen. Setzen Sie den Monitor keinen starken Stößen oder Erschütterungen aus. Wenn der Monitor hinunterfällt oder umkippt, könnte er Schaden nehmen.
- Stellen Sie den Monitor nicht in der Nähe von Heizungen oder an anderen Stellen auf, an denen hohe Temperaturen auftreten, da dies zu einer übermäßig starken Erhitzung mit der Folge eines Brandes führen könnte.
- Stellen Sie den Monitor nicht an Orten auf, an denen er direktem Sonnenlicht ausgesetzt ist. Bei einer Verwendung des Monitors in direktem Sonnenlicht besteht die Gefahr, dass sich das Gehäuse verformt oder Funktionsstörungen auftreten.
- Die Steckdose sollte sich in der Nähe des Gerätes befinden und leicht zugänglich sein.
- Für eine komplette elektrische Trennung muss der Netzstecker abgezogen werden.
- Fassen Sie nicht auf den Bildschirm. Halten Sie diesen Monitor während des Umstellens immer an den Kanten. Wenn Sie den Bildschirm festhalten, kann dies zu Beschädigungen des Produkts, Störungen oder Verletzungen führen.
- Wenn Sie (oder ein Dritter) das Produkt unsachgemäß verwenden oder wenn das Produkt elektrostatischen Einflüssen oder elektrischem Rauschen ausgesetzt wird oder wenn das Produkt eine Funktionsstörung aufweist oder repariert wird, besteht die Gefahr, dass gespeicherte Daten beschädigt werden oder verloren gehen.
- Wir tragen keine Verantwortung für den Schutz von auf dem internen Speicher gespeicherten Inhalten oder damit zusammenhängende Schäden.

Hinweise zur Uhr

- Die Uhr muss eingestellt werden, wenn der Zeitplan im ePaper Settings Tool festgelegt wird. Die Uhr wird mit dem ePaper Settings Tool eingestellt.
- Die Uhr wird von der internen Batterie betrieben.

- Wenn Sie die Zeit bereits eingestellt haben, aber die Zeitplanfunktion nicht ordnungsgemäß funktioniert, ist möglicherweise die interne Batterie leer. Wenden Sie sich wegen des Austausches der Batterie an einen autorisierten SHARP-Händler oder ein autorisiertes SHARP-Servicecenter.
- Geschätzte Lebensdauer der internen Batterie: circa 5 Jahre (abhängig von der Nutzung des Monitors)
- Die im Gerät enthaltene Batterie wurde vor der Auslieferung im Werk eingelegt. Es besteht daher die Möglichkeit, dass sie nicht so lange hält wie erwartet.

Das Netzkabel und der Netzadapter

- Verwenden Sie nur das mit dem Monitor gelieferte Netzkabel und den mit dem Monitor gelieferten Netzadapter.
- Beachten Sie bei der Handhabung des Netzadapters Folgendes: Unsachgemäße Handhabung kann zu einem Brand, zu Stromschlag oder zu Verletzungen führen.
 - Lassen Sie den Netzadapter nicht fallen und setzen Sie ihn keinen Stößen aus.
 - Zerlegen Sie den Netzadapter unter keinen Umständen. Er enthält Hochspannung führende Teile, deren Berührung lebensgefährlich ist.
 - Der Netzadapter ist ausschließlich zur Verwendung in Innenräumen bestimmt. Unter keinen Umständen im Freien verwenden.
 - Verwenden Sie den mitgelieferten Netzadapter unter keinen Umständen für andere Geräte.
- Beschädigen Sie das Netzkabel und den Netzadapter nicht, stellen Sie keine schweren Gegenstände darauf, und überdehnen oder knicken Sie sie nicht. Verwenden Sie keine Verlängerungskabel. Ein beschädigtes Kabel kann einen Brand oder Stromschlag verursachen.
- Verwenden Sie das Netzkabel nicht mit einer Mehrfachsteckdose. Die Verwendung eines Verlängerungskabels kann aufgrund von Überhitzung zu einem Brand führen.
- Achten Sie darauf, dass Sie beim Einstecken oder Ausstecken des Netzsteckers keine nassen Hände haben, um einen Elektroschlag zu vermeiden.
- Ziehen Sie das Netzkabel aus der Steckdose, wenn Sie das Gerät längere Zeit über nicht verwenden.
- Führen Sie keine Reparaturversuche an einem beschädigten oder nicht funktionstüchtigen Netzkabel durch. Überlassen Sie Reparaturarbeiten ausschließlich dem Kundendienst.

Netzwerk

- Wenn Sie ein Netzwerk verwenden, besteht für Ihre Kommunikationsdaten die Gefahr, dass sie gestohlen werden oder ein unerlaubter Zugriff erfolgt. Um diese Gefahr zu vermeiden, müssen Sie diesen Monitor in einer sicheren Netzwerkumgebung verwenden.

WLAN

- Dieser Monitor kann nur in dem Land bzw. der Region verwendet werden, in dem bzw. in der er erworben wurde.
- Die für WLAN verwendeten Kanäle und Frequenzen sind je nach Land und Region unterschiedlich.

Inhalt der Anleitung

- VESA ist entweder ein geschütztes Warenzeichen oder ein Warenzeichen von Video Electronics Standards Association in den USA und/oder in anderen Ländern.
- Bluetooth ist ein geschütztes Warenzeichen von Bluetooth SIG, Inc.
- Google und Android sind Warenzeichen oder geschützte Warenzeichen von Google LLC.
- Alle andere Markenprodukt und Produktnamen sind Warenzeichen oder geschützte Warenzeichen der betreffenden Urheberrechtinhaber.
- Die Abbildungen in dieser Anleitung zeigen nicht immer das vorliegende Gerät oder die jeweilige Bildschirmanzeige.

WICHTIGE HINWEISE ZUR BEFESTIGUNG

- Dieses Produkt ist nicht für den Gebrauch im Freien gedacht.
- Stellen Sie den Monitor nicht auf ein anderes Gerät, das Wärme erzeugt.
- Verwenden Sie diesen Monitor mit der Vorderseite senkrecht zu einer ebenen Fläche.
- Nötigenfalls können Sie diesen Monitor um bis zu 90 Grad nach oben oder 20 Grad nach unten neigen.
- Beachten Sie für die Installation dieses Monitors in horizontaler Ausrichtung die folgenden Punkte. Werden die folgenden Punkte nicht beachtet, kann dies zu Fehlfunktionen führen.
 - Installieren Sie diesen Monitor so, dass sich die Anzeige an der Unterseite befindet.



Status-Anzeige

- Wenn das Netzadapters nicht zur Stromversorgung an die hintere USB Buchse angeschlossen ist, befestigen Sie die mitgelieferte USB-Buchsenabdeckung.

Sicherheitsvorkehrungen beim Aufhängen

- Aufhängebügel (im Lieferumfang enthalten) können an folgenden Stellen angebracht werden. Ziehen Sie die Schrauben für Aufhängebügel (im Lieferumfang enthalten) ordnungsgemäß fest. (Es können nur die unten angezeigten Kombinationen verwendet werden).

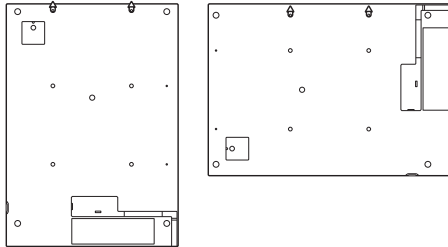

- Achten Sie darauf, zum Aufhängen beide Aufhängebügel zu verwenden.
- Stellen Sie sicher, dass das gesamte angehängte Gewicht 3,0 kg nicht überschreitet.
- Hängen Sie diesen Monitor an einer Wand auf, die ausreichend stabil ist.
- Achten Sie darauf, einen (handelsüblichen) Draht zu verwenden, der ausreichend stark ist.
- Die Aufhängebügel und die Schrauben für Aufhängebügel (im Lieferumfang enthalten) sind für den ausschließlichen Gebrauch mit diesem Monitor vorgesehen. Verwenden Sie diese nicht für andere Geräte.
- Unser Unternehmen übernimmt keine Verantwortung für Unfälle oder Verletzungen, die sich durch eine falsche Befestigung oder einen falschen Umgang mit dem Gerät ergeben.

Vorsichtsmaßnahmen für die Verwendung von VESA kompatiblen Montagewinkel

- Ein Montagewinkel, der den VESA-Spezifikationen entspricht, kann verwendet werden.
- Befestigen Sie die Halterung an den Schraubenlöcher für Montagewinkel. (Siehe Seite 10.)
- Unser Unternehmen übernimmt keine Verantwortung für Unfälle oder Verletzungen, die sich durch eine falsche Befestigung oder einen falschen Umgang mit dem Gerät ergeben.
- Der Monitor und der Befestigungswinkel dürfen nur an einer Wand montiert werden, die mindestens das vierfache Gewicht des Monitors tragen kann. Wählen Sie das für Material und Wandstruktur jeweils am besten geeignete Befestigungsverfahren aus.
- Verwenden Sie keinen Schlag- oder Akkuschrauber.
- Verwenden Sie die M4-Schrauben, die 4 bis 6 mm länger als die Dicke des Montagewinkels sind, zum Befestigen des VESA kompatiblen Montagewinkels.

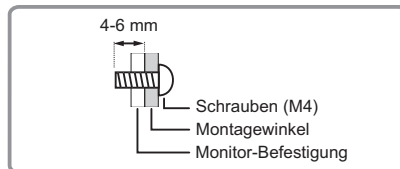



Mitgelieferte Komponenten

Sollte eine der angeführten Komponenten fehlen, kontaktieren Sie bitte Ihren Händler.

- | | |
|--|---|
| <input type="checkbox"/> Monitor: 1 | <input type="checkbox"/> Bedienungsanleitung (diese Anleitung): 1 |
| <input type="checkbox"/> Netzkabel: 1 | <input type="checkbox"/> Netzadapter: 1 |
| <input type="checkbox"/> Aufhängebügel: 2 | <input type="checkbox"/> Kabelbinder: 2 (Enthält 1 Ersatzteil.) |
| <input type="checkbox"/> Schraube für Aufhängebügel: 2 | <input type="checkbox"/> SHARP-Logo-Aufkleber: 1 |
| <input type="checkbox"/> Kabelhaltetasche: 1 | Um das Logo zu verdecken, überkleben Sie das SHARPLogo mit diesem |
| <input type="checkbox"/> USB-Buchsenabdeckung: 1 | Aufkleber. |

* Bewahren Sie die Verpackung für den Transport des Monitors usw. auf.

* **Beachten Sie:** Batterien dürfen der Umwelt zuliebe nicht mit den Hausmüll entsorgt werden, sondern verlangen Sonderbehandlung.

- Zum Ändern dieser Monitoreinstellungen ist das ePaper Settings Tool (Windows-Software) erforderlich. Das ePaper Settings Tool wird verwendet, um Bilder anzupassen oder die Anzeigereihenfolge, den Zeitplan usw. festzulegen.
 - Local Simple Signage (Windows-Software) kann Bilder an bis zu 20 Einheiten dieses Monitors verteilen.
 - Diese Software kann über den Information Display Downloader heruntergeladen werden. Der Information Display Downloader kann auch auf folgender Website heruntergeladen werden.
<https://www.sharp.eu/download-centre>

Wenn der Information Display Downloader installiert wurde, können Sie die neuesten Versionen der Software prüfen und downloaden.

Für die Installation der Software wird auf die jeweilige Bedienungsanleitung verwiesen.



DEUTSCH

Teilebezeichnungen und ihre Funktionen

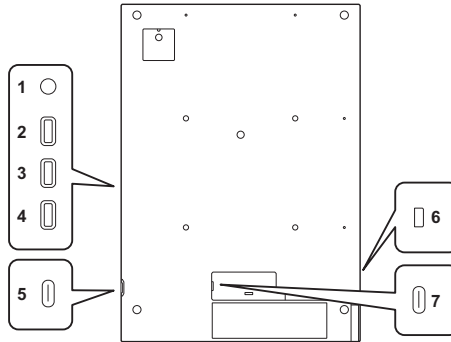

1. Status-Anzeige

Status	Betriebszustand dieses Monitors	Status	Betriebszustand dieses Monitors
Aus	Monitor ausgeschaltet	Blaue blinkend (in einem Intervall von ca. 0,25 Sekunden)	Bluetooth-Pairing wird ausgeführt
Grün blinkend	Während des Startvorganges	Blaue und rot blinkend (in ca. 1-Sekunden-Intervallen)	Temperaturfehler beim Wechsel des Anzegebildes
Leuchtet grün	Automatikmodus in Betrieb (Siehe Seite 8.)	Gelb leuchtend	Zeitplanmodus oder e-Signage S Player in Betrieb.
Leuchtet blau	Manueller Modus in Betrieb (Siehe Seite 8.)	Blaue blinkend (in ca. 0,5-Sekunden-Intervallen)	Verarbeitung der Bildanzeige
Leuchtet abwechselnd grün und blau	Angehalten im Automatikmodus		
Rot blinkend (in einem Intervall von ca. 0,25 Sekunden)	Zugriff auf USB-Stick		

2. Taste Power

Schalten Sie den Strom ein/aus. (Drücken und halten Sie die Taste ca. 3 Sekunden lang.)
Wenn die Stromzufuhr ausgeschaltet ist, erlischt die Status-Anzeige, sobald der Herunterfahrvorgang abgeschlossen ist.

3. Taste MODE(MODUS)

Ändern Sie die Methode zum Ändern des Anzegebildes. (Siehe Seite 8.)

4. Taste PAIRING

Koppeln Sie ein Android-Gerät, z.B. einem Smartphone, und diesen Monitor über Bluetooth. Sie können das angezeigte Bild auf diesem Monitor mithilfe des gekoppelten Geräts ändern.

- Sie müssen das ePaper Distribution Tool auf dem verwendeten Gerät installieren.
- Das ePaper Distribution Tool kann über Google Play installiert werden. Suchen Sie nach „ePaper Distribution Tool“.
- Bei Verwendung von Bluetooth muss Bluetooth dieses Monitors aktiviert sein.
- Aktivieren Sie „Verwenden Sie Bluetooth“ in den „Netzwerkeinstellungen“ auf „Display“ im ePaper Settings Tool.
- Informationen zum Koppeln und Ändern des angezeigten Bildes finden Sie im Handbuch des ePaper Distribution Tools.

5. USB Buchse (für Daten/Strom) (USB Typ-C)

Schließen Sie beim Ändern von Bildern oder Einstellungen einen (handelsübliche) USB-Stick oder Computer an diesen Monitor an. Verwenden Sie für die Verbindung zu einem Computer ein handelsübliches USB-Kabel (Typ-C, konform mit der USB-Standard). Stellen Sie sicher, dass die Status-Anzeige beim Entfernen des USB-Sticks nicht rot blinkt.
Wenn auf den USB-Stick zugegriffen wird, blinkt die Status-Anzeige rot. Wird er in diesem Moment entfernt, besteht die Gefahr, dass Daten beschädigt werden.

Unterstützte USB-Sticks

Port	Typ-C
Dateisystem	FAT32
Speicherkapazität	Bis zu 32 GB Die maximale Dateigröße beträgt 4 GB

- Sie können auch ein Netzteil (mitgeliefert) anschließen.

6. Öffnung für Diebstahlsicherung (R)

Es kann eine im Handel erhältliche Diebstahlsicherung angeschlossen werden.
Die Öffnung für die Diebstahlsicherung ist mit dem Kensington MicroSaver-Sicherheitssystem kompatibel.

7. USB Buchse (für Strom) (USB Typ-C)

Schließen Sie einen Netzadapter (im Lieferumfang enthalten) an.
Dieser Monitor benötigt keine Stromquelle, um das Bild anzuzeigen, zum Ändern von Bildern oder Einstellungen ist jedoch ein Anschluss an eine Stromquelle erforderlich.

TIPP

- Drücken und halten Sie die Tasten MODE und PAIRING gleichzeitig (ca. 10 Sekunden lang), um die Einstellungen auf die Standard-Werkseinstellungen zurückzusetzen.
Wenn das Zurücksetzen abgeschlossen ist, leuchtet die Anzeige grün und der Bildschirm wird weiß.
- Ein verschlüsselter oder geschützter USB-Stick kann nicht verwendet werden.
- Verwenden Sie einen USB-Stick, der so gestaltet ist, dass er in die USB Buchse eingesteckt werden kann. Einige außergewöhnlich geformte USB-Sticks können nicht eingesteckt werden. Wenden Sie beim Einstecken des USB-Sticks keine Gewalt an. Anderenfalls kann es zu Schäden am Anschluss oder zu Störungen kommen.
- Prüfen Sie den USB-Stick nach Bedarf auf Viren.

Anschließen des Netzkabels

Dieser Monitor benötigt keine Stromquelle, um das Bild anzuzeigen, zum Ändern von Bildern oder Einstellungen ist jedoch ein Anschluss an eine Stromquelle erforderlich.

1. Stecken Sie den Monitor unter Verwendung des mitgelieferten Netzadapters und des mitgelieferten Netzkabels an der Netzsteckdose an.

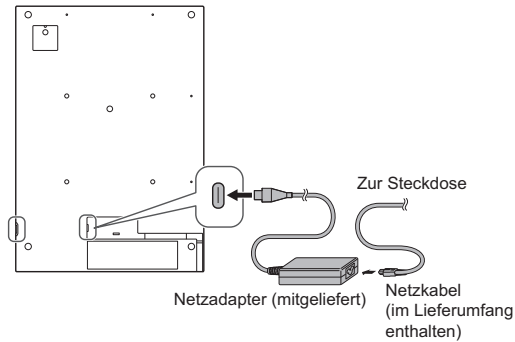

- Es wird empfohlen, die USB Buchse auf der Rückseite zu verwenden.

HINWEIS

- Verwenden Sie nur das mit dem Monitor gelieferte Netzkabel und den mit dem Monitor gelieferten Netzadapter.
- Das Netzteil (im Lieferumfang enthalten) ist nicht für den Gebrauch an Orten geeignet, an denen sich wahrscheinlich Kinder aufhalten.
- Befestigen Sie das Netzteilkabel mit dem Kabelbinder. Führen Sie den Kabelbinder durch die Kabelbinderbefestigung an der Rückseite dieses Monitors und klemmen Sie das Kabel fest.
- Führen Sie das Kabel des Netzteils durch die Nut an der Rückseite dieses Monitors, und befestigen Sie die Kabelhaltetasche.

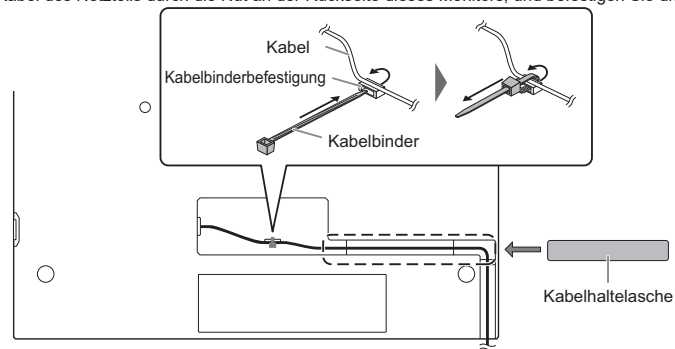

DEUTSCH

Anzeigebild ändern

Wenn der „Inhaltswiedergabemodus“ auf „Diashow“ eingestellt ist, können Sie die Anzeige mit dem folgenden Verfahren ändern.
(Werkseinstellung)

Sie können den Inhaltswiedergabemodus mit dem ePaper Settings Tool ändern.

■ Unterstützte Formate

Folgende Dateitypen können wiedergegeben werden.

(Nicht alle Dateien können wiedergegeben werden.)

Erweiterung	Max. Auflösung
.jpeg (.jpg)	5783 × 8192
*.bmp	
*.png	

TIPP

- Sie können PDF mit dem ePaper Settings Tool anzeigen.

■ Senden Sie ein Anzeigebild an diesen Monitor

1. Erstellen Sie einen Ordner „Slideshow“ im Hauptverzeichnis des (handelsüblichen) USB-Sticks.
2. Speichern Sie die Bilder für die Anzeige auf diesem Monitor im Ordner „Slideshow“.
 - Sie können auch mehrere Bilder senden. (Die Bilder werden in der Reihenfolge der Dateinamen angezeigt.)
3. Schließen Sie die Stromquelle für den Monitor an.
4. Schließen Sie den USB-Stick mit den gespeicherten Bildern an die USB Buchse (für Daten) an.

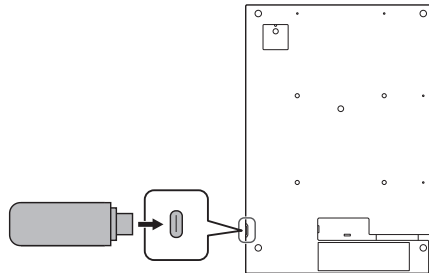

- Die USB Buchse an der Rückseite kann nicht verwendet werden.

- Das Bild auf dem USB-Stick wird an den Monitor gesendet.
Bilder, die auf dem Monitor zuvor angezeigt wurden, werden durch die Bilder auf dem USB-Stick ersetzt.
 - Während auf den USB-Stick zugegriffen wird, blinkt die Status-Anzeige rot.
5. Überprüfen Sie, dass die Status-Anzeige nach Abschluss der Übertragung nicht blinkt, und entfernen Sie den USB-Stick.

■ So ändern Sie das Anzeigebild

Die Diashow verfügt über einen manuellen Modus und einen Automatikmodus.

So ändern Sie den Modus: Mit jedem drücken und halten der Taste MODE (ca. 3 Sekunden lang), ändert sich der Modus.

Manueller Modus:

Wenn Sie die Taste MODE drücken, wird das nächste Bild angezeigt.

Wird das letzte Bild der Wiedergabeliste angezeigt, springt die Wiedergabe auf das erste Bild zurück.

Wenn Sie ein Bild ändern, schließen Sie den Monitor an eine Stromquelle an.

Automatikmodus:

Die Bilder werden automatisch nacheinander angezeigt.

Nachdem das letzte Bild angezeigt wird, kehrt er zum Startbild zurück.

Mit jedem Drücken der Taste MODE wird die Wiedergabe angehalten/fortgesetzt.

Stellen Sie sicher, dass Sie den Monitor im Automatikmodus an eine Stromquelle anschließen.

TIPP

- Das Ändern der Bildanzeige dauert ca. 15 bis 45 Sekunden. Während dieser Zeit kann es vorkommen, dass Farben auf dem Bildschirm blinken, was keine Fehlfunktion darstellt.
- Das Intervall zum Ändern des Bildes beträgt 10 Minuten. (Werkseinstellung. Das Wechselintervall beinhaltet auch die Zeit für den Wechsel der Anzeige (ca. 15 bis 45 Sekunden). Die Anzeigedauer eines Bildes verkürzt sich um diesen Betrag.) Sie können das Intervall zum Ändern der Bilder mit dem ePaper Settings Tool ändern.
- Die für den Wechsel der Bildanzeige erforderliche Zeit hängt von der Umgebungstemperatur ab.
- Es wird empfohlen, den USB-Stick getrennt von dem zu halten, der mit dem ePaper Settings Tool verwendet wird.
Wenn über das ePaper Settings Tool Bilder auf dem USB-Stick gespeichert wurden, werden die im Ordner „Diashow“ gespeicherten Bilder nicht angezeigt. Stattdessen werden die mit dem ePaper Settings Tool eingestellten Bilder angezeigt.

Lizenzinformationen für die Software, die für dieses Produkt verwendet wird

Software-Bestandteile

Die für diesen Monitor verwendete Software umfasst mehrere unabhängige Software-Bestandteile, für die ein Copyright von SHARP oder Dritten besteht.

Von SHARP entwickelte Software und lizenzfreie Software

Manche Software-Bestandteile sowie damit verbundene Dokumentationen wurden von SHARP entwickelt oder erstellt, weshalb Copyrights bestehen, die gemäß entsprechenden Gesetzen, internationalen Verträgen oder sonstigen Gesetzen und Regulierungen geschützt sind. Dieses Produkt verwendet Software-Bestandteile, die als lizenzfreie Software erhältlich sind und deren Copyright bei Dritten liegen. Hierzu zählen auch Software-Bestandteile, für die die GNU General Public License (nachfolgend "GPL" genannt), die GNU Lesser General Public License (nachfolgend "LGPL" genannt) oder sonstige Lizenzvereinbarungen zur Anwendung kommen.

Beziehen des Quellcodes

Für manche lizenzfreien Software-Bestandteile gilt als Voraussetzung für deren Verteilung, dass der Quellcode des Software-Bestandteils bezogen werden kann. Für GPL und LGPL gelten ähnliche Anforderungen. Methoden für das Beziehen des Quellcodes für lizenzfreie Software sowie Informationen über das Beziehen der GPL, LGPL und sonstigen Lizenzvereinbarungen finden Sie auf folgender Website:

https://jp.sharp/business/lcd-display/support/download/source_e.html

Wir bitten Sie, keine Anfragen bezüglich des Inhalts des Quellcodes der freien Software an uns zu richten. Quellcodes für Software-Bestandteile, an denen SHARP Eigentümer ist, werden nicht bereitgestellt.

Technische Daten

■Produktspezifikationen

Modell	EP-CA22	
Anzeige	Anzeigegröße	A2 (1 : 1,41) (72,5 cm in der Diagonale)
	Max. Auflösung (Bildpunkte)	2160 x 3060
	Anzeige	Farbe
	Pixelbreite	0,194 mm (H) x 0,194 mm (V)
	Aktive Bildschirmfläche (mm)	418,0 (B) x 592,2 (H)
Eingang-/Ausgangsanschlüsse	USB	USB Typ-C x 2 (für Daten/Strom x1, für Strom x1)
Speicher	16GB (Freie Kapazität: 14GB)	
WLAN	IEEE802.11a/b/g/n/ac-konform Verschlüsselungsmodus: WEP, WPA/WPA2-PSK, WPA2-Enterprise	
Bluetooth	5.2-konform Unterstützte Protokolle: GAP, SPP	
Leistungsbedarf	AC 100 - 240 V, 50/60 Hz (bei Verwendung des mitgelieferten Netzadapters), DC 9 V	
Betriebstemperatur	Monitor: 0°C bis 50°C (0°C bis 50°C beim Ändern der Anzeigebildes) Netzadapter: 0°C bis 50°C	
Relative Luftfeuchtigkeit	20% bis 80% (Keine Kondensation)	
Lagertemperatur	-20°C bis 60°C	
Lagerfeuchte	10% bis 80% (Keine Kondensation)	
Abmessungen (ohne Vorsprünge)	(mm)	Ca. 438,0 (B) x 14,7 (T) x 617,8 (H)
Gewicht	(kg)	Ca. 2,3

- Beim Anzeigen von Bildern wird kein Strom verbraucht, es wird aber 1 W benötigt, wenn sich das System im Standby befindet, und bis zu ca. 16 W zum Ändern der Bild.

Bedingt durch fortlaufende technische Verbesserungen behält sich SHARP das Recht vor, das Design und die Spezifikationen ohne vorherige Ankündigung ändern zu können. Die angegebenen Leistungswerte stellen die Nennwerte einer in Serienherstellung produzierten Einheit dar. Geringe Abweichungen bei einzelnen Geräten sind möglich.

DEUTSCH

■ Maßzeichnungen

Die angegebenen Werte sind Zirkawerte.

Einheit: mm

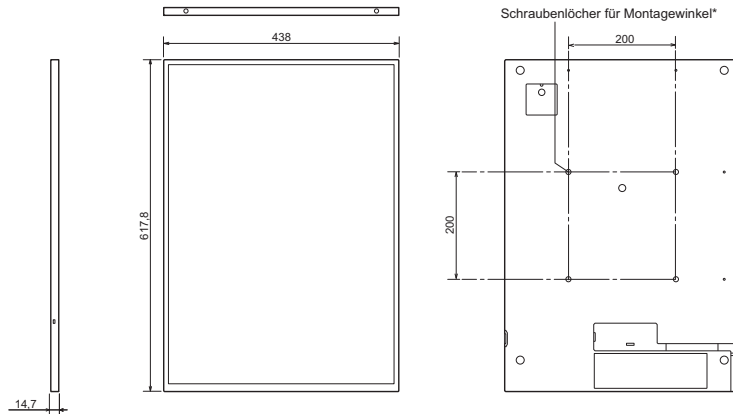

* Achten Sie bei der Montage des Monitors darauf, dass ein Wandmontagewinkel für eine VESA-kompatible Montage verwendet wird.

SHARP empfiehlt die Verwendung von M4 Schrauben. Ziehen Sie diese fest an.

Beachten Sie, dass die Schraubenlochtiefe des Monitors 6 mm beträgt. Durch eine mangelhafte Befestigung kann das Gerät zu Boden fallen und dabei Verletzungen verursachen oder selbst beschädigt werden. Die Schraube sollte mindestens 4 mm in das Schraubenloch eingreifen. Verwenden Sie einen Winkel gemäß Norm UL1678, der mindestens das vierfache Gewicht des Monitors tragen kann.

■ Kanäle, die mit WLAN verwendet werden können (USA und Kanada)

Standard	Kanal	Frequenzbereich (mittlere Frequenz)
IEEE802.11n/g/b	1-11ch	2412-2462MHz
IEEE802.11ac/n/a	36/38/40/42/44/46/48ch	5180-5240MHz
	52/54/56/58/60/62/64ch	5260-5320MHz
	100/102/104/106/108/110/112/116/118/132/134/136/138/140/142/144ch	5500-5720MHz
	149/151/153/155/157/159/161/165ch	5745-5825MHz

■ Kanäle, die mit WLAN verwendet werden können (Europa)

Standard	Kanal	Frequenzbereich (mittlere Frequenz)
IEEE802.11n/g/b	1-13ch	2412-2472MHz
IEEE802.11ac/n/a	36/38/40/42/44/46/48ch	5180-5240MHz
	52/54/56/58/60/62/64ch	5260-5320MHz
	100/102/104/106/108/110/112/116/118/120/122/124/126/128/132/134/136/138/140ch	5500-5700MHz

• Nach gültigen Funknetzgesetzen ist eine Verwendung von 5 GHz Band im Freien eingeschränkt.

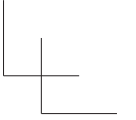
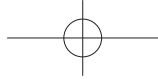
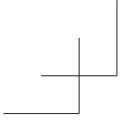

MEMO

A large, empty rectangular box with rounded corners, intended for writing a memo.

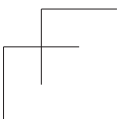
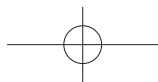
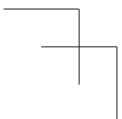

Hereby, Sharp declares that the radio equipment type ELECTRONIC PAPER DISPLAY EP-CA22 is in compliance with Directive 2014/53/EU.
The full text of the EU declaration of conformity is available at the following internet address:
<https://www.sharp.eu/documents-of-conformity>

- Specifications:
 - Frequency range: 2402 MHz to 2480 MHz / 5180 MHz to 5320 MHz / 5500 MHz to 5720 MHz / 5745 MHz to 5825 MHz
 - Wireless Transmit Power: Less than 20 dBm / 18 dBm / 16 dBm / 14 dBm (EIRP)

Le soussigné Sharp, déclare que l'équipement radioélectrique du type AFFICHAGE PAPIER ELECTRONIQUE EP-CA22 est conforme à la directive 2014/53/UE.
Le texte complet de la déclaration UE de conformité est disponible à l'adresse internet suivante:
<https://www.sharp.eu/documents-of-conformity>

- Specifications
 - Plage de fréquence: 2402 MHz à 2480 MHz / 5180 MHz à 5320 MHz / 5500 MHz à 5720 MHz / 5745 MHz à 5825 MHz
 - Puissance de transmission sans fil: Moins de 20 dBm / 18 dBm / 16 dBm / 14 dBm (PIRE)

Por la presente, Sharp declara que el tipo de equipo radioeléctrico PANTALLA DE PAPEL ELECTRONICO EP-CA22 es conforme con la Directiva 2014/53/UE.
El texto completo de la declaración UE de conformidad está disponible en la dirección Internet siguiente:
<https://www.sharp.eu/documents-of-conformity>

- Especificaciones
 - Rango de frecuencias: De 2402 MHz a 2480 MHz / De 5180 MHz a 5320 MHz / De 5500 MHz a 5720 MHz / De 5745 MHz a 5825 MHz
 - Potencia de transmisión inalámbrica: Menos de 20 dBm / 18 dBm / 16 dBm / 14 dBm (PIRE)

Hiermit erklärt Sharp, dass der Funkanlagentyp ELEKTRONISCHES-PAPIER-DISPLAY EP-CA22 der Richtlinie 2014/53/EU entspricht.
Der vollständige Text der EU-Konformitätserklärung ist unter der folgenden Internetadresse verfügbar:
<https://www.sharp.eu/documents-of-conformity>

- Technische Daten
 - Frequenzbereich: 2402 MHz bis 2480 MHz / 5180 MHz bis 5320 MHz / 5500 MHz bis 5720 MHz / 5745 MHz bis 5825 MHz
 - Leistung der Funkübertragung: Weniger als 20 dBm / 18 dBm / 16 dBm / 14 dBm (EIRP)

С настоящото Sharp декларира, че радиосъоръжението тип ДИСПЛЕЙ НА ЕЛЕКТРОННА ХАРТИЯ EP-CA22 е в съответствие с Директива 2014/53/ЕС.
Цялостният текст на ЕС декларацията за съответствие може да сенамери на следния интернет адрес:
<https://www.sharp.eu/documents-of-conformity>

- Спецификации:
 - Честотен диапазон: 2402 MHz до 2480 MHz / 5180 MHz до 5320 MHz / 5500 MHz до 5720 MHz / 5745 MHz до 5825 MHz
 - Безжична предавателна мощност: Под 20 dBm / 18 dBm / 16 dBm / 14 dBm (EIRP)

Sharp ovime izjavljuje da je radijska oprema tipa PRIKAZ NA ELEKTRONICKOM PAPIRU EP-CA22 u skladu s Direktivom 2014/53/EU.
Cjeloviti tekst EU izjave o sukladnosti dostupan je na sljedećoj internetskoj adresi:
<https://www.sharp.eu/documents-of-conformity>

- Specifikacije
 - Raspon frekvencije: Od 2402 MHz do 2480 MHz / Od 5180 MHz do 5320 MHz / Od 5500 MHz do 5720 MHz / Od 5745 MHz do 5825 MHz
 - Snaga bežičnog emitiranja: Manje od 20 dBm / 18 dBm / 16 dBm / 14 dBm (EIRP)

Tímto Sharp prohlašuje, že typ rádiového zařízení ELEKTRONICKÝ PAPIROVÝ DISPLEJ EP-CA22 je v souladu se směrnicí 2014/53/EU.
Úplné znění EU prohlášení o shodě je k dispozici na této internetové adrese:
<https://www.sharp.eu/documents-of-conformity>

- Parametry
 - Rozsah frekvence: 2402 MHz až 2480 MHz / 5180 MHz až 5320 MHz / 5500 MHz až 5720 MHz / 5745 MHz až 5825 MHz
 - Bezdrátový přenosový výkon: Méně než 20 dBm / 18 dBm / 16 dBm / 14 dBm (EIRP)

Hermed erklærer Sharp, at radioudstyrstypen ELEKTRONISK PAPIRDISPLAY EP-CA22 er i overensstemmelse med direktiv 2014/53/EU.
EU-overensstemmelseserklæringens fulde tekst kan findes på følgende internetadresse:
<https://www.sharp.eu/documents-of-conformity>

- Specifikationer
 - Frekvensområde: 2402 MHz til 2480 MHz / 5180 MHz til 5320 MHz / 5500 MHz til 5720 MHz / 5745 MHz til 5825 MHz
 - Trådløs sendeeffekt: Mindre end 20 dBm / 18 dBm / 16 dBm / 14 dBm (EIRP)

Hierbij verklaar ik, Sharp, dat het type radioapparatuur ELEKTRONISCH PAPIERDISPLAY EP-CA22 conform is met Richtlijn 2014/53/EU.
De volledige tekst van de EU-conformiteitsverklaring kan worden geraadpleegd op het volgende internetadres:
<https://www.sharp.eu/documents-of-conformity>

- Specificaties
 - Frequentiebereik: 2402 MHz tot 2480 MHz / 5180 MHz tot 5320 MHz / 5500 MHz tot 5720 MHz / 5745 MHz tot 5825 MHz
 - Vermogen draadloze overdracht: Minder dan 20 dBm / 18 dBm / 16 dBm / 14 dBm (EIRP)

Käesolevaga deklareerib Sharp, et käesolev raadioseadme tüüp ELEKTRONILISEST PABERIST EKRAAN EP-CA22 vastab direktiivi 2014/53/EL nõuetele.
ELI vastavusdeklaratsiooni täielik tekst on kättesaadav järgmisel internetiaadressil:
<https://www.sharp.eu/documents-of-conformity>

- Spetsifikatsioonid
 - Sagedusvahemik: 2402 MHz kuni 2480 MHz / 5180 MHz kuni 5320 MHz / 5500 MHz kuni 5720 MHz / 5745 MHz kuni 5825 MHz
 - Raadioseadme saatevõimsus: Alla 20 dBm / 18 dBm / 16 dBm / 14 dBm (EIRP)

Sharp vakuuttaa, että radiolaitetyypin ELEKTRONINEN PAPERINÄYTTÖ EP-CA22 on direktiivin 2014/53/EU mukainen.
EU-vaatimustenmukaisuusvakuutuksen täysimittainen teksti on saatavilla seuraavassa internetosoitteessa:
<https://www.sharp.eu/documents-of-conformity>

- Määrittökset
 - Taajuusalue: 2402 MHz – 2480 MHz / 5180 MHz – 5320 MHz / 5500 MHz – 5720 MHz / 5745 MHz – 5825 MHz
 - Langaton lähetysteho: Vähemmän kuin 20 dBm / 18 dBm / 16 dBm / 14 dBm (EIRP)

Με την παρούσα ο/η Sharp, δηλώνει ότι ο ραδιοεξοπλισμός ΟΘΟΝΗ ΗΛΕΚΤΡΟΝΙΚΟΥ ΧΑΡΤΙΟΥ EP-CA22 πληροί την οδηγία 2014/53/ΕΕ.
Το πλήρες κείμενο της δήλωσης συμμόρφωσης ΕΕ διατίθεται στην ακόλουθη ιστοσελίδα στο διαδίκτυο:
<https://www.sharp.eu/documents-of-conformity>

- Προδιαγραφές
 - Εύρος συχνοτήτων: 2402 MHz έως 2480 MHz / 5180 MHz έως 5320 MHz / 5500 MHz έως 5720 MHz / 5745 MHz έως 5825 MHz
 - Ισχύς ασύρματης μετάδοσης: Λγότερο από 20 dBm / 18 dBm / 16 dBm / 14 dBm (EIRP)

Sharp igazolja, hogy a EP-CA22 ELEKTRONIKUS PAPIR KIJELZŐ típusú rádióberendezés megfelel a 2014/53/EU irányelvnek.
Az EU-megfelelőségi nyilatkozat teljes szövege elérhető a következő internetes címen:
<https://www.sharp.eu/documents-of-conformity>

- Műszaki jellemzők:
 - Frekvenciartomány: 2402 MHz - 2480 MHz / 5180 MHz - 5320 MHz / 5500 MHz - 5720 MHz / 5745 MHz - 5825 MHz
 - Vezeték nélküli adóteljesítmény: Kevesebb mint 20 dBm / 18 dBm / 16 dBm / 14 dBm (EIRP)

Hér með lýsir Sharp yfir að útværpsendingarbrúnaðurinn af gerðinni RAFRÆNN PAPPÍRSSKJAR EP-CA22 uppfylli tilskipun 2014/53/ESB.
Heildartexti ESB-tilskipunar um samræmisyfirlýsingu er tiltek á eftirfarandi netstöð:
<https://www.sharp.eu/documents-of-conformity>

- Tæknilysingar:
 - Tíðnisvið: 2402 MHz til 2480 MHz / 5180 MHz til 5320 MHz / 5500 MHz til 5720 MHz / 5745 MHz til 5825 MHz
 - Afl þráðlausssendis: Minna en 20 dBm / 18 dBm / 16 dBm / 14 dBm (EIRP)

Il fabbricante, Sharp, dichiara che il tipo di apparecchiatura radio DISPLAY A CARTA ELETTRONICA EP-CA22 è conforme alla direttiva 2014/53/UE.
Il testo completo della dichiarazione di conformità UE è disponibile al seguente indirizzo Internet:
<https://www.sharp.eu/documents-of-conformity>

- Specifiche
 - Gamma di frequenze: Da 2402 MHz a 2480 MHz / Da 5180 MHz a 5320 MHz / Da 5500 MHz a 5720 MHz / Da 5745 MHz a 5825 MHz
 - Potenza di trasmissione wireless: Meno di 20 dBm / 18 dBm / 16 dBm / 14 dBm (EIRP)

Ar šo Sharp deklarē, ka radioiekārtā ELEKTRONISKĀ PĀPĪRA DISPLEJS EP-CA22 atbilst Direktīvai 2014/53/ES.
Pilns ES atbilstības deklarācijas teksts ir pieejams šādā interneta vietnē:
<https://www.sharp.eu/documents-of-conformity>

- Specifikācijas:
 - Frekvences diapazons: 2402 MHz līdz 2480 MHz / 5180 MHz līdz 5320 MHz / 5500 MHz līdz 5720 MHz / 5745 MHz līdz 5825 MHz
 - Bezvadu pārraides jauda: mazāk nekā 20 dBm / 18 dBm / 16 dBm / 14 dBm (EIRP)

Aš Sharp, patvirtinu, kad radijo įrenginių tipas ELEKTRONINIO POPIERIAUS EKRAANAS EP-CA22 atitinka Direktivą 2014/53/ES.
Visas ES atitikties deklaracijos tekstas prieinamas šiuo interneto adresu:
<https://www.sharp.eu/documents-of-conformity>

- Specifikacijos:
 - Dažnio diapazonas: nuo 2402 MHz iki 2480 MHz / nuo 5180 MHz iki 5320 MHz / nuo 5500 MHz iki 5720 MHz / nuo 5745 MHz iki 5825 MHz
 - Belaidžio siųstuvo galia: mažiau nei 20 dBm / 18 dBm / 16 dBm / 14 dBm (EIRP)

B'dan, Sharp, niddikjara li dan it-tip ta' taghmir tar-radju DISPLEJ FUQ KARTA ELETTRONICA EP-CA22 huwa konformi mad-Direttiva 2014/53/UE.
It-test kollu tad-dikjarazzjoni ta' konformita' tal-UE huwa disponibbli f'dan l-indirizz tal-Internet li ġej:
<https://www.sharp.eu/documents-of-conformity>

- Speċifikazzjonijiet:
 - Firxa ta' frekwenza: 2402 MHz sa 2480 MHz / 5180 MHz sa 5320 MHz / 5500 MHz sa 5720 MHz / 5745 MHz sa 5825 MHz
 - Qawwa ta' Trasmisjoni Wireless: Inqas minn 20 dBm / 18 dBm / 16 dBm / 14 dBm (EIRP)

Sharp erklærer at radioutstyrstypen ELEKTRONISK PAPIRVISNING EP-CA22 er i overensstemmelse med direktiv 2014/53/EU. Samsvarserklæringen i fulltekst er tilgjengelig på følgende internetadresse: <https://www.sharp.eu/documents-of-conformity>

- Spesifikasjoner
 - Frekvensområde: 2402 MHz til 2480 MHz / 5180 MHz til 5320 MHz / 5500 MHz til 5720 MHz / 5745 MHz til 5825 MHz
 - Trådløs sendingseffekt: Mindre enn 20 dBm / 18 dBm / 16 dBm / 14 dBm (EIRP)

Sharp niniejszym oświadcza, że typ urządzenia radiowego WYŚWIETLACZ E-PAPIEROWY EP-CA22 jest zgodny z dyrektywą 2014/53/UE. Pełny tekst deklaracji zgodności UE jest dostępny pod następującym adresem internetowym: <https://www.sharp.eu/documents-of-conformity>

- Dane techniczne
 - Zakres częstotliwości: Od 2402 MHz do 2480 MHz / Od 5180 MHz do 5320 MHz / Od 5500 MHz do 5720 MHz / Od 5745 MHz do 5825 MHz
 - Moc nadajnika bezprzewodowego: Poniżej 20 dBm / 18 dBm / 16 dBm / 14 dBm (EIRP)

A abaixo assinada Sharp declara que o presente tipo de equipamento de rádio ECRÁ DE PAPEL ELETRÓNICO EP-CA22 está em conformidade com a Diretiva 2014/53/UE. O texto integral da declaração de conformidade está disponível no seguinte endereço de Internet: <https://www.sharp.eu/documents-of-conformity>

- Especificações
 - Gama de frequências: 2402 MHz a 2480 MHz / 5180 MHz a 5320 MHz / 5500 MHz a 5720 MHz / 5745 MHz a 5825 MHz
 - Potência de transmissão sem fios: Menos de 20 dBm / 18 dBm / 16 dBm / 14 dBm (EIRP)

Prin prezenta, Sharp declară că tipul de echipament radio AFIŞAJ DE TIP HĂRTIE ELECTRONICĂ EP-CA22 este în conformitate cu Directiva 2014/53/UE. Textul integral al declarației UE de conformitate este disponibil la următoarea adresă internet: <https://www.sharp.eu/documents-of-conformity>

- Specificații:
 - Gamă de frecvență: 2402 MHz - 2480 MHz / 5180 MHz - 5320 MHz / 5500 MHz - 5720 MHz / 5745 MHz - 5825 MHz
 - Putere de transmisie wireless: Sub 20 dBm / 18 dBm / 16 dBm / 14 dBm (EIRP)

Sharp týmto vyhlasuje, že rádiové zariadenie typu DISPLEJ NA BÁZE ELEKTRONICKEHO PAPIERA EP-CA22 je v súlade so smernicou 2014/53/EU. Úplné EÚ vyhlásenie o zhode je k dispozícii na tejto internetovej adrese: <https://www.sharp.eu/documents-of-conformity>

- Špecifikácie:
 - Frekvencný rozsah: 2402 MHz až 2480 MHz / 5180 MHz až 5320 MHz / 5500 MHz až 5720 MHz / 5745 MHz až 5825 MHz
 - Bezdrôtový vysielač výkon: menej ako 20 dBm / 18 dBm / 16 dBm / 14 dBm (EIRP)

Sharp potrjuje, da je tip radijske opreme ELEKTRONSKI PRIKAZOVALNIK PAPIRJA EP-CA22 skladen z Direktivo 2014/53/EU. Celotno besedilo izjave EU o skladnosti je na voljo na naslednjem spletnem naslovu: <https://www.sharp.eu/documents-of-conformity>

- Tehnični podatki
 - Frekvenčno območje: 2402 MHz do 2480 MHz / 5180 MHz do 5320 MHz / 5500 MHz do 5720 MHz / 5745 MHz do 5825 MHz
 - Moč brezžičnega prenosa: Manj kot 20 dBm / 18 dBm / 16 dBm / 14 dBm (EIRP)

Härmed försäkras Sharp att denna typ av radioutrustning ELEKTRONISK PAPPERSDISPLAY EP-CA22 överensstämmer med direktiv 2014/53/EU. Den fullständiga texten till EU-försäkran om överensstämmelse finns på följande webbadress: <https://www.sharp.eu/documents-of-conformity>

- Specifikationer
 - Frekvensområde: 2402 MHz till 2480 MHz / 5180 MHz till 5320 MHz / 5500 MHz till 5720 MHz / 5745 MHz till 5825 MHz
 - Trådlös sändningseffekt: Mindre än 20 dBm / 18 dBm / 16 dBm / 14 dBm (EIRP)

Bu belgeyle Sharp radyo ekipmanı tipi ELEKTRONİK KAĞIT EKRAMI EP-CA22'in 2014/53/EU sayılı Direktife uygun olduğunu beyan eder. AB uygunluk beyanının tam metnine şu internet adresinden ulaşılabilir: <https://www.sharp.eu/documents-of-conformity>

- Teknik özellikler:
 - Frekans aralığı: 2402 MHz ila 2480 MHz / 5180 MHz ila 5320 MHz / 5500 MHz ila 5720 MHz / 5745 MHz ila 5825 MHz
 - Kablosuz iletim Gücü: 20 dBm / 18 dBm / 16 dBm / 14 dBm'den daha az (EIRP)

								
UK(NI)	FR	ES	DE	BG	HR	CZ	DK	NL
EE	FI	EL	HU	IS	IT	LV	LT	MT
NO	PL	PT	RO	SK	SI	SE	TR	

[United Kingdom (UK(NI))] Indoor use only.
 [France (FR)] Usage intérieur uniquement.
 [España (ES)] Uso en interiores solamente.
 [Deutschland (DE)] Nur zur Verwendung in Innenräumen.
 [България (BG)] За употреба само на закрито.
 [Hrvatska (HR)] Uporaba samo u zatvorenom prostoru.
 [Česká republika (CZ)] Pouze k použití v interiérech.
 [Danmark (DK)] Kun indendørs brug.
 [Nederland (NL)] Alleen voor gebruik binnen.
 [Eesti (EE)] Kasutamiseks ainult siseruumides.
 [Suomi (FI)] Vain sisäkäyttöön.
 [Ελλάδα (EL)] Μόνο για χρήση σε εσωτερικό χώρο.
 [Magyarország (HU)] Kizárólag beltéri használatra.
 [Ísland (IS)] Aðeins til notkunar innanhúss.
 [Italia (IT)] Solo per uso al chiuso.
 [Latvija (LV)] Lietošanai tikai telpās.
 [Lietuva (LT)] Skirtas naudoti tik patalpose.
 [Malta (MT)] Għal użu għewwa biss.
 [Norge (NO)] Kun for innendørs bruk.
 [Polska (PL)] Tylko do użytku wewnątrz.
 [Portugal (PT)] Apenas para utilização no interior.
 [România (RO)] Doar pentru uz în interior.
 [Slovensko (SK)] Len na použitie vo vnútornom prostredí.
 [Slovenija (SI)] Samo za uporabo v notranjih prostorih.
 [Sverige (SE)] Endast för inomhusbruk.
 [Türkiye (TR)] Sadece iç mekânlarda kullanıma uygundur.

Notice for Users in United Kingdom

Hereby, Sharp declares that the radio equipment type ELECTRONIC PAPER DISPLAY EP-CA22 is in compliance with the relevant statutory requirements. The full text of the declaration of conformity is available at the following internet address: <https://www.sharp.eu/documents-of-conformity>

- Specifications:
 - Frequency range: 2402 MHz to 2480 MHz / 5180 MHz to 5320 MHz / 5500 MHz to 5720 MHz / 5745 MHz to 5825 MHz
 - Wireless Transmit Power: Less than 20 dBm / 18 dBm / 16 dBm / 14 dBm (EIRP)

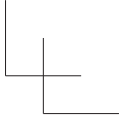
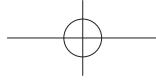
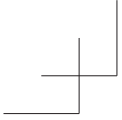

SHARP
SHARP CORPORATION



Printed in China
Imprimé en Chine
Impreso en China
Gedruckt in China

(1)

