

R21LVF

- Capacité de 1,0 pi³ avec intérieur, extérieur et porte en acier inoxydable de haute qualité
- Commandes tactiles : Offre 10 mémoires programmables avec minuterie par incréments d'une seconde; des mesures de sécurité intégrées empêchent les modifications non autorisées
- Express Defrost (décongélation express) : Divise automatiquement le temps total de décongélation en 3 étapes avec 3 niveaux de puissance
- Bouton Double Quantity (double quantité) : Ajuste automatiquement le temps de cuisson optimal pour deux portions afin d'obtenir d'excellents résultats



FEATURES

Finition	Acier inoxydable
Catégorie	Usage moyen
Commandes du four	Touches tactiles avec Braille
Capacité (pi ³)	1,0
Puissance de sortie (watts)	1 000
Niveaux de puissance	100 %
Décongélation express	Oui
Programmable	Oui, 10 mémoires programmables
Vérification de la mémoire	Oui
Double quantité	Oui
Affichage	Numérique
Éclairage intérieur	Oui
Poignée de porte	Bouton de déclenchement
Porte, boîtier, intérieur	Acier inoxydable
Fenêtre de porte	Transparente

DIMENSIONS (l x h x p) ET POIDS (po/lb)

Dimensions de la cavité	13 7/8 po x 8 1/8 po x 14 5/8 po
Dimensions du produit	20 1/2 po x 12 1/8 po x 16 po
Poids net / poids à l'expédition	37 lb / 44 lb

SPÉCIFICATIONS SUPPLÉMENTAIRES

Alimentation CA requise	120 V, 1,6 kW, 14 A
Prise NEMA	5 - 15R 
CUP	074000616486
Garantie	1 an - pièces et main-d'œuvre 3 ans - magnétron (pièce seulement)

VUE DE FACE

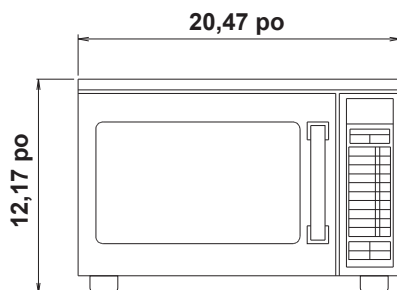

VUE DE CÔTÉ

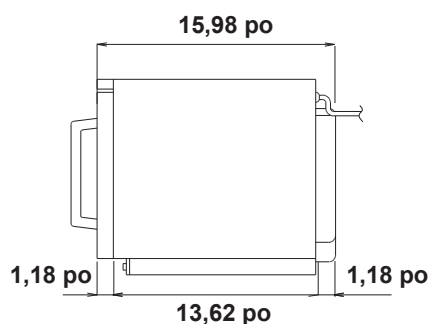

VUE DE DESSUS

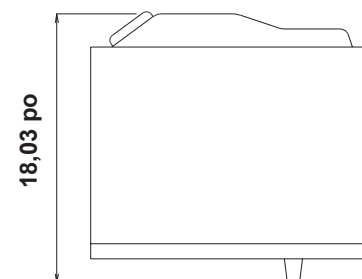

©2025 SHARP ÉLECTRONIQUE DU CANADA LTÉE. TOUS DROITS RÉSERVÉS.

La fiche technique et la conception du produit sont susceptibles d'être modifiées sans préavis. Sharp est une marque déposée de Sharp Corporation. TwinTouch, SelectaProgram, SelectaPower, SelectaTime et Express Defrost sont des marques de commerce de Sharp Corporation. Toutes les autres marques de commerce sont la propriété de leurs détenteurs respect