

SHARP®

Four à micro-ondes commercial à usage moyen

R21LCFS

- Capacité de 1,0 pi³, avec intérieur, extérieur et porte en acier inoxydable de haute qualité
- Minuterie électronique fiable de 6 minutes avec cadran lumineux, clairement graduée en incréments de 10, 15 et 30 secondes
- Annulation automatique : Si la porte est ouverte durant le cycle de cuisson, le temps restant est annulé
- Guide de temps de chauffage : Recommande les temps pour réchauffer une variété d'aliments populaires
- Cuisson en 1 étape, 100 % de puissance

1 000
WATTS

1,0
PIED
CUBE



CARACTÉRISTIQUES

Finition	Acier inoxydable
Catégorie	Usage moyen
Commande du four	Cadran lumineux avec annulation automatique
Capacité (pi ³)	1,0
Puissance de sortie (Watts)	1 000
Niveaux de puissance	100 %
Minuterie	Minuterie de 6 minutes
Affichage	Cadran lumineux
Lumière intérieure	Oui
Poignée de porte	Bouton de déclenchement
Porte, boîtier, intérieur	Acier inoxydable
Fenêtre de porte	Transparente

DIMENSIONS (l x h x p) ET POIDS (po/lb)

Dimensions de la cavité	13 7/8 po x 8 1/8 po x 14 5/8 po
Dimensions du produit	20 1/2 po x 12 1/8 po x 16 po
Poids net / poids à l'expédition	37 lb / 44 lb

SPÉCIFICATIONS SUPPLÉMENTAIRES

Alimentation CA requise	120 V, 60 Hz, 1,6 kW, 14 A
Prise NEMA	5 - 15R 
CUP	074000620483
Garantie	1 an - pièces et main-d'œuvre 3 ans - magnétron (pièce seulement)

VUE DE FACE

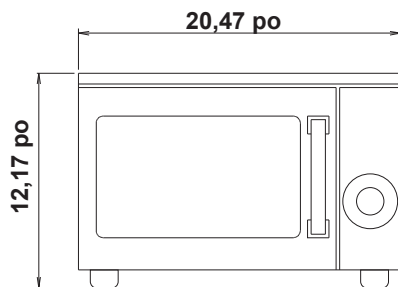

VUE DE CÔTÉ

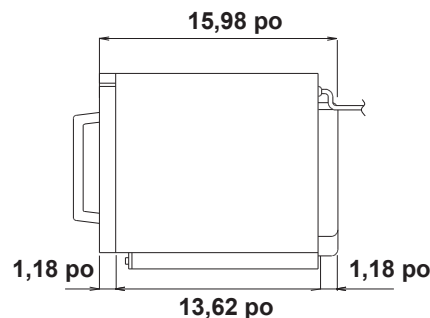

VUE DE DESSUS

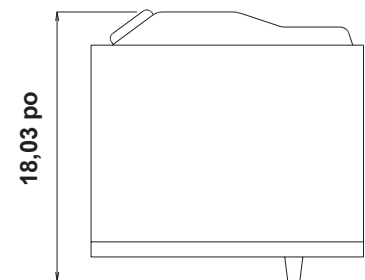

©2025 SHARP ÉLECTRONIQUE DU CANADA LTÉE. TOUS DROITS RÉSERVÉS.

La fiche technique et la conception du produit sont susceptibles d'être modifiées sans préavis. Sharp est une marque déposée de Sharp Corporation. TwinTouch, SelectaProgram, SelectaPower, SelectaTime et Express Defrost sont des marques de commerce de Sharp Corporation. Toutes les autres marques de commerce sont la propriété de leurs détenteurs respect

SHARP ÉLECTRONIQUE DU CANADA LTÉE
5995, chemin Avebury, bureau 900
Mississauga (ONT) L5R 3P9 | sharp.ca

Distribué et entretenu par :
THE RICCIO GROUP
461 North Service Road W., Unit B38
Oakville, ON L6M 2V5
T 905.339.5119 | F 1.800.925.1130
service@ricciogroup.com

SHARP®